

MOTOCULTOR ELECTRIC 1200W FIELDMANN

1. INSTRUCȚIUNI GENERALE PRIVIND SIGURANȚA

Notă importantă privind siguranța

- Despachetați cu grijă produsul și aveți grijă să nu aruncați nicio parte a ambalajului înainte de a găsi toate părțile produsului.
- Depozitați produsul într-un loc uscat, la îndemâna copiilor.
- Citiți toate avertismentele și instrucțiunile. Nerespectarea avertismentelor sau a instrucțiunilor poate duce la rănirea prin electrocutare, incendiu și/sau răni grave.
- Înainte de utilizare, verificați dacă toți cei care vor folosi aparatul au citit și au înțeles aceste instrucțiuni de siguranță și alte informații conținute în acest manual de utilizare.

ATENȚIE: Folosiți protecție auditivă adecvată când utilizați acest aparat. În anumite condiții și după o anumită perioadă de utilizare a aparatului, zgomotul produs poate provoca pierderea auzului.

Verificarea pieselor deteriorate

Înainte de fiecare utilizare, toate piesele deteriorate trebuie inspectate cu atenție pentru a determina dacă vor funcționa corect și dacă își vor îndeplini funcția. Verificați reglarea și fixarea pieselor în mișcare, a pieselor deteriorate, a elementelor de fixare și a altor condiții care pot afecta funcționarea. Toate piesele deteriorate trebuie reparate sau înlocuite.

Nu utilizați într-un mediu periculos

Nu utilizați aparatul pe ploaie, în timpul unei furtuni sau într-un mediu umed. Nu utilizați aparatul într-un mediu în care există gaze sau într-un mediu exploziv. Motoarele acestor mașini fac scânteii în timpul funcționării și aceste scânteii ar putea aprinde vaporii.

Nu lăsați la îndemâna copiilor

Trecătorii, copiii și animalele trebuie să fie la o distanță sigură.

Îmbrăcați-vă potrivit

Nu purtați haine largi și bijuterii și țineți-vă părul lung într-o plasă de protecție. Ar putea fi prinse în părțile mobile. Când lucrați în aer liber, este recomandat să purtați mănuși și încălțăminte solidă.

Folosiți ochelari de protecție

Când utilizați acest produs, purtați ochelari de protecție cu părți laterale de protecție. În cazul unui mediu cu mult praf, folosiți o mască de praf.

Dublă izolare

Aparatul are izolație dublă. Această înseamnă că toate piesele metalice sunt izolate de alimentarea cu energie electrică. Acest lucru se realizează printr-un strat izolator între părțile electrice și mecanice. Izolarea dublă vă oferă cel mai înalt nivel posibil de siguranță.

Prelungitor

Verificați dacă prelungitorul este în stare bună. Când utilizați un prelungitor, asigurați-vă că acesta este suficient de puternic pentru a putea transporta curentul necesar pentru alimentarea mașinii. Un prelungitor cu dimensiuni insuficiente va duce la o scădere a tensiunii de alimentare, ceea ce va duce la o performanță redusă și la supraîncălzire. Prelungirea și cablul de alimentare pot fi legate împreună folosind un nod pentru a preveni deconectarea lor atunci când mașina este utilizată. Faceți nodul așa cum se arată în figura de mai jos, apoi introduceți ștecherul cablului de alimentare în priza de la capătul prelungitorului. În același mod, puteți uni două prelungitoare.



Aveți grijă la prelungitor atunci când lucrați cu aparatul. Aveți grijă să nu vă împiedicați de cablul de alimentare. Cablul de alimentare se îndepărtează întotdeauna de lamele aparatului.

Protecție la supraîncălzire

Dacă aparatul este blocat de un obiect străin sau motorul său este supraîncărcat, un mecanism de siguranță va opri automat motorul. Eliberați maneta de pornire și așteptați până când mptprul se răcește (aproximativ 15 minute) înainte de a porni din nou aparatul.

Deconectați aparatul de la sursa de alimentare dacă nu îl utilizați, dacă urmează să îl spălați sau să îl reparați. Nu lăsați aparatul fără supraveghere.

Nu deteriorați cablul de alimentare

Nu transportați niciodată aparatul de cablul de alimentare și nu trageți de el pentru a-l scoate din priză. Protejați cablul de alimentare împotriva căldurii, uleiului și marginilor ascuțite.

Utilizați aparatul în mod corespunzător

Nu utilizați acest aparat în alte scopuri decât cele pentru care este destinat.

Nu vă supraestimați abilitățile

Conduceți aparatul doar la viteza de mers. Când lucrați, mențineți în mod constant o postură fermă și echilibrul.

Iluminat

Folosiți aparatul doar în timpul zilei sau cu iluminare artificială puternică.

Depozitați aparatul sub un acoperiș atunci când nu îl utilizați

Dacă nu utilizați aparatul, puneți-l sub un acoperiș, într-un loc uscat, la care copiii nu au acces.

Efectuați întreținerea meticuloasă a aparatului

Pentru cea mai mare performanță și cel mai mic risc de rănire, păstrați aparatul curat și verificați regulat prelungitorul și înlocuiți-l atunci când este deteriorat. Păstrați mânerle uscate, curate și nepătate de ulei.

Acordați atenție

Fiți atent la ceea ce faceți. Aplicați bunul simț. Nu folosiți aparatul dacă sunteți obosit sau sub influența drogurilor sau a medicamentelor.

AVERTISMENT: Nu utilizați aparatul în apropierea cablurilor, conductelor sau furtunelor electrice sau telefonice subterane. Dacă freza lovește un obiect străin, opriți-l imediat, așteptați până când lamele se opresc și verificați dacă sunt deteriorate. Dacă este necesar, solicitați serviciile unui service autorizat. Dacă aparatul începe să vibreze excesiv, opriți-l imediat și identificați cauza. Vibrațiile indică de obicei o problemă.

ATENȚIE: Pericol de tăiere! Când curățați sau efectuați întreținerea aparatului, vă rugăm să folosiți mănuși de protecție și să aveți grijă.

Înainte de a începe orice tip de lucrări de întreținere sau reparații la aparat, opriți-l și așteptați până când lamele se opresc și deconectați-l de la sursa de alimentare.

ATENȚIE: Lamele nu se vor opri imediat după oprirea aparatului.

ATENȚIE: Pericol de rănire. Țineți-vă mâinile, picioarele și alte părți ale corpului și îmbrăcămintea întotdeauna departe de lamele rotative ale aparatului.

Ambalare

Produsul este ambalat într-un ambalaj care previne deteriorarea în timpul transportului. Acest ambalaj este o resursă și poate fi reciclat.

Manual de utilizare

Înainte de a începe să lucrați cu aparatul, citiți următoarele instrucțiuni de siguranță și studiați cu atenție elementele de bază pentru lucrul cu aparatul. Familiarizați-vă cu comenzile și utilizarea corectă a echipamentului. Păstrați manualul de utilizare într-un loc sigur pentru consultări ulterioare. Păstrați ambalajul original, inclusiv materialul de ambalare intern, garanția și dovada achiziției cel puțin pe perioada garanției. Dacă trebuie să expediați acest aparat, împachetați-l în cutia de carton originală pentru a asigura o protecție maximă în timpul transportului (de exemplu când vă mutați sau când trebuie să trimiteți acest produs pentru reparații la un service).

NOTĂ: Dacă predați aparatul altei persoane, predați și acest manual de utilizare. Respectarea instrucțiunilor din manualul de utilizare inclus este o condiție prealabilă pentru utilizarea corectă a uneltei electrice. Manualul utilizatorului conține, de asemenea, instrucțiuni de utilizare, întreținere și reparații. Producătorul nu își asumă nicio responsabilitate pentru accidente sau daune rezultate din nerespectarea acestor instrucțiuni.

2. BAZELE SECURITĂȚII MUNCII

- Nu utilizați niciodată aparatul dacă cablul de alimentare este deteriorat sau vizibil uzat.
- În cazul în care conectați aparatul folosind un cablu de alimentare deteriorat la o sursă de alimentare și apoi atingeți locul neizolat înainte ca aparatul să fie deconectat de la sursa de alimentare, vă expuneți riscului de rănire prin șoc electric.
- De asemenea, nu atingeți niciodată lamele până când aparatul nu este deconectat de la sursa de alimentare și până când lamele se opresc complet.
- Asigurați-vă că cablul prelungitor nu intră niciodată în contact cu lamele. Lamele ar putea deteriora izolația cablului de alimentare și pot crea riscul unui șoc electric atunci când o parte a corpului atinge firul expus atunci când acesta este sub tensiune.
- **Deconectați aparatul de la sursa de alimentare (adică scoateți ștecherul cablului de alimentare din priza de alimentare):**
 - Dacă trebuie să lăsați aparatul nesupravegheat
 - Dacă intenționați să efectuați depanare
 - Înainte de fiecare inspecție, fiecare curățare sau reparație
 - Dacă loviți cu un obiect străin când lucrați cu acesta
 - Dacă aparatul vibrează excesiv.

RECOMANDĂRI: Conectați aparatul doar la o sursă de alimentare care are un dispozitiv de curent rezidual (RCD) cu un curent de scurgere maxim de 30 mA.

- Dacă cablul de alimentare este deteriorat, acesta trebuie înlocuit de către producător sau la un service autorizat.
- Acest aparat nu trebuie utilizat de către persoane cu capacități fizice, senzoriale sau mentale reduse (inclusiv copii), sau de persoane fără experiență care nu au cunoștințele tehnice necesare pentru a-l utiliza. Acești oameni trebuie să fie supravegheați de o persoană competentă sau instruiți cu privire la elementele de bază ale siguranței muncii.
- Dacă copiii se deplasează în apropierea aparatului, trebuie să aveți grijă să nu se joace cu acesta.
- O senzație de furnicăături în mâini sau amorțeala acestora sunt indicii ale vibrațiilor excesive. Dacă se întâmplă acest lucru, scurtați ciclul de lucru, luați pauze suficient de lungi, împărțiți munca între mai multe persoane sau, în cazul utilizării pe termen lung a aparatului, folosiți mănuși speciale anti-vibrații atunci când lucrați.
- O consecință asociată inevitabilă a utilizării aparatului este că emite zgomot atunci când funcționează. Prin urmare, lucrați doar în timpul orelor dedicate sau când acest tip de activitate este normal. Respectați orele de liniște și încercați să limitați munca la cel mai scurt timp posibil. Vă recomandăm, de asemenea, ca dumenavoastră și persoanele din apropierea aparatului să purtați protecție pentru urechi.
- Nu utilizați aparatul cu mecanisme de siguranță deteriorate, deformate sau uzate (întrerupător de siguranță pornire, capac de siguranță) și/sau lame. Pentru a evita echilibrul incorect, piesele și șuruburile defecte trebuie înlocuite în seturi fără excepție.
- Înainte de a începe lucrul, căutați și îndepărtați obiectele străine (de ex. pietre, crengi etc.).
- Dacă în timpul lucrului loviți un obstacol sau dacă lamele se blochează, opriți aparatul, scoateți ștecherul din priză și așteptați până când lamele se opresc. Apoi îndepărtați obstacolul. Verificați aparatul dacă este deteriorat și, dacă este necesar, solicitați asistență la un service autorizat.
- Utilizați aparatul doar în scopurile descrise în acest manual de utilizare.
- Nu trageți aparatul de-a lungul unei suprafețe dure (beton, poteci) sau în sus/în jos pe scări. Nu supraîncărcați motorul. Nu puneți nicio greutate suplimentară pe aparat. După ce ați terminat de utilizat aparatul, deconectați-l de la sursa de alimentare și verificați aparatul și, în special, lamele dacă sunt deteriorate și, dacă este necesar, contactați un service autorizat.
- Fiți foarte atenți când mergeți cu spatele. Vă puteți împiedica!
- Când lucrați pe pantă, lucrați întotdeauna perpendicular pe pantă și mențineți o poziție sigură și fermă.
- Aveți grijă atunci când schimbați direcția pe o pantă și nu lucrați pe pante extrem de abrupte.
- Lucrați doar în condiții de vizibilitate bună.

Îmbrăcăminte de lucru/zona de lucru

- Sunteți responsabil pentru siguranța în zona de lucru.
- Asigurați-vă că în apropierea zonei de lucru nu există persoane (în special copii) sau animale.
- Purtați cizme de lucru robuste și pantaloni lungi pentru a vă proteja picioarele. Nu folosiți niciodată aparatul când purtați sandale sau când sunteți desculț.
- Țineți mâinile și picioarele departe de lame – în special la pornirea aparatului! Țineți prelungitorul departe de lame.
- Familiarizați-vă cu împrejurimile și fiți conștienți de potențialele riscuri care ar putea fi ignorate din cauza zgomotului aparatului.
- Nu utilizați niciodată aparatul când plouă sau într-un mediu umed. Nu lucrați niciodată în apropierea piscinelor și a iazurilor de grădină.

Întreruperea lucrului cu aparatul

- Nu lăsați niciodată aparatul electric în zona de lucru fără supraveghere.

- Când întrerupeți lucrul, lăsați întotdeauna aparatul într-un loc sigur și deconectați-l de la sursa de alimentare.
- Când mutați aparatul dintr-o zonă de lucru în alta, opriți-l și așteptați ca lamele să se oprească. Deconectați cablul de alimentare.

Alte riscuri

În ciuda faptului că produsele noastre sunt concepute pentru a îndeplini normele tehnice valabile și directivele de siguranță în vigoare, rămân totuși anumite riscuri pentru utilizator asociate cu funcționarea aparatului:

- Pietre și alte fragmente pot zbura din zona lamelor.
- Dacă utilizatorul aparatului nu folosește protecție auditivă, riscă deteriorări grave ale auzului.
- Rănirea degetelor în timpul întreținerii lamei.
- Inhalarea particulelor de praf create la lucrul cu aparatul.
- Șoc electric la atingerea pieselor neizolate.

3. SIMBOLURI



Avertisment:

Citiți manualul de utilizare.



Nu utilizați pe ploaie sau în medii umede!



Alte persoane trebuie să rămână la o distanță sigură!



Piese rotative! Lamele aparatului se opresc doar după ceva timp după ce motorul este oprit.



Opriți întotdeauna aparatul și deconectați-l de la sursa de alimentare înainte de a verifica dacă cablul de alimentare este deteriorat sau înainte de a curăța lamele.



Protejați cablul de alimentare împotriva contactului cu lamele.



În conformitate cu standardele de bază de siguranță ale directivelor europene în vigoare.



Acest aparat este protejat de izolație dublă și, prin urmare, nu este necesară utilizarea unui fir de împământare.
Verificați întotdeauna dacă tensiunea din rețea corespunde cu tensiunea de pe eticheta de identificare.



Folosiți protecție auditivă!
Folosiți protecție pentru ochi!
Folosiți protecție pentru căile respiratorii!

4. SCOPUL UTILIZĂRII

Aparatul este proiectat pentru a sparge bucăți mai mari de pământ și bucăți de pământ întărite pe zone horticole de dimensiuni mici până la mijlocii, grădini de casă și terenuri de grădină. Nu este destinat utilizării pe terenuri publice, în parcuri, centre sportive, pe drumuri, în agricultură sau silvicultură.

Aparatul electric nu trebuie folosit pentru a sparge pietre sau pentru arătura zonelor de iarbă!
 Respectarea acestor instrucțiuni este o condiție prealabilă pentru utilizarea corectă a aparatului.

5. DESCRIEREA APARATULUI

Fig. 1



- 1) Declanșator blocare de siguranță
- 2) Manetă de pornire
- 3) Partea superioară a mânerului
- 4) Partea din mijloc a mânerului
- 5) Șurub pentru mâner cu piuliță-fluture
- 6) Partea inferioară a mânerului
- 7) Motor
- 8) Capac protector a lamei
- 9) Lame de oțel
- 10) Suport cablu de alimentare de siguranță

6. ASAMBLARE

- 1) Introduceți partea inferioară a mânerului în orificiul din corpul aparatului și fixați-o cu șuruburile furnizate M4 x 20 (Fig. 2)

Fig. 2



- 2) Conectați partea din mijloc a mânerului la partea inferioară a mânerului și fixați-o cu piulița-fluture (Fig. 3).

Fig. 3



- 3) Instalarea părții superioare a mânerului:
 - Mai întâi puneți suportul cablului de alimentare de siguranță (pe partea dreaptă) pe partea superioară a mânerului (Fig. 1 poz. 10)
 - Conectați partea superioară a mânerului la partea din mijloc a mânerului și fixați-o cu piulița-fluture (Fig. 3)
 - Cu ajutorul șuruburilor furnizate ST4 x 20, atașați cutia de comutare (Fig. 4) la mâner. Părțile individuale ale cutiei de comutare trebuie să alunece în orificiile din mâner. Apoi atașați cablurile de alimentare la mâner folosind suporturile din plastic (Fig. 5)

Fig. 4

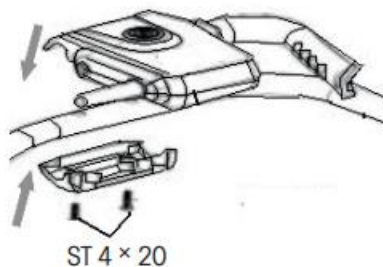
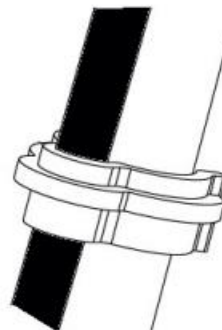

Fig. 5



- 4) Instalarea roților
 - Scoateți mai întâi știfturile și șaibele de pe ax (Fig. 6, poz. 1, 2, 3)
 - Apoi atașați roțile și șaibele. Introduceți știfturile pe ambele părți, apoi atașați capacele (Fig. 7).

Fig. 6

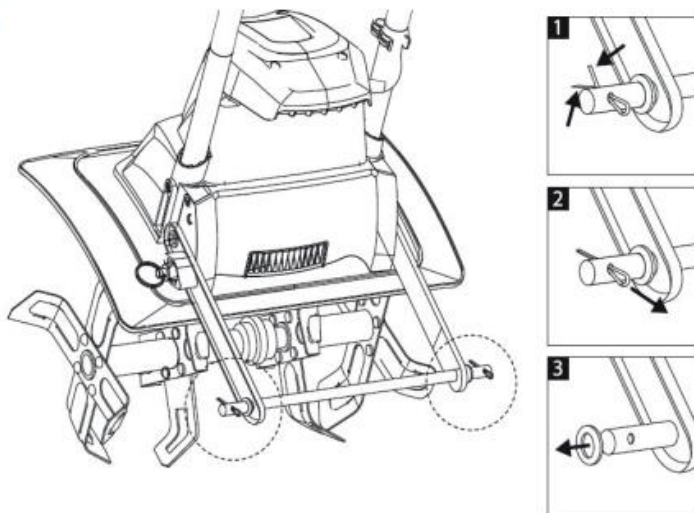

Fig. 7



AVERTISMENT: Asigurați-vă că aparatul este asamblat exact conform instrucțiunilor. Asigurați-vă că mânerul este îndreptat în direcția corectă, așa cum se arată în fig. 1.

AVERTISMENT: Dacă vreo piesă este deteriorată sau lipsește, nu utilizați produsul până când nu sunt înlocuite. Nerespectarea acestui avertisment poate duce la vătămări grave.

AVERTISMENT: Nu încercați să modificați acest produs sau să faceți accesorii care nu sunt recomandate pentru utilizare cu acest produs. Fiecare astfel de schimbare sau modificare constituie o utilizare incorectă și poate duce la o stare periculoasă, care poate duce la vătămări grave.

AVERTISMENT: Nu conectați aparatul la o sursă de alimentare până când nu este complet asamblat. Nerespectarea acestei instrucțiuni poate duce la pornirea accidentală a aparatului și la posibile răni grave.

7. ÎNAINTE DE A PORNI APARATUL

ATENȚIE: Nu îndepărtați sau scurtcircuitați niciodată elementele de siguranță montate pe aparat (de exemplu fixarea butonului/ pârghia mânerului).

ATENȚIE: Lamaele aparatului vor continua să se rotească pentru o perioadă scurtă de timp după ce acesta este oprit! Nu ridicați sau transportați niciodată aparatul cu motorul pornit. Când îl porniți, asigurați-vă că picioarele dumneavoastră sunt la o distanță sigură de lamaele tije.

ATENȚIE: Conduceți întotdeauna aparatul de mâner cu ambele mâini. Conduceți aparatul doar la viteza de mers.

Înainte de a porni aparatul, asigurați-vă că lamaele nu ating niciun obiect și că se poate mișca liber. Țineți ferm mânerul cu ambele mâini. Nu lucrați niciodată cu aparatul cu o singură mână.

ATENȚIE: Aparatul poate sări în sus și/sau înainte dacă lamaele lovesc solul foarte tare sau înghețat sau dacă există obstacole ascunse pe sol, cum ar fi pietre mari, rădăcini sau cioturi de copaci.

Cablul de alimentare al aparatului

Utilizați doar cabluri de alimentare nedeteriorate.

Lungimea totală a cablurilor de alimentare nu trebuie să depășească 40 de metri, deoarece depășirea acestei distanțe va duce la o performanță redusă a motorului. Cablul de alimentare trebuie să aibă o secțiune transversală de $3 \times 1,5 \text{ mm}^2$.

Ștecherile și prizele cablului de alimentare trebuie să fie fabricate din cauciuc și să fie rezistente la stropirea apei. Cablurile de alimentare mai lungi necesită secțiuni transversale mai mari ale firelor. Cablul de alimentare și cablurile de conectare trebuie verificate în mod regulat pentru deteriorări. Înainte de a verifica cablurile, verificați dacă nu sunt sub tensiune. Desfășurați complet cablul de alimentare. Verificați, de asemenea, locurile de intrare ale cablurilor, ștecherelor și prizelor.

8. FUNCȚIONARE**IMPORTANT:**

Înainte de a porni aparatul, mutați mai întâi aparatul în locul în care veți lucra.

Țineți aparatul ferm când îl porniți.

În timpul rulării, lamele tijei vor trage înainte. Folosind mânerul, înclinați încet lamele în jos.

- 1) Înainte de a porni aparatul, verificați dacă cadrul roții este ridicat. Pentru a ridica cadrul, trageți știftul de blocare, întoarceți cadrul roții cu susul în jos și eliberați știftul din nou. Cadrul roții va rămâne fixat în poziția superioară (Fig. 8).

Fig. 8

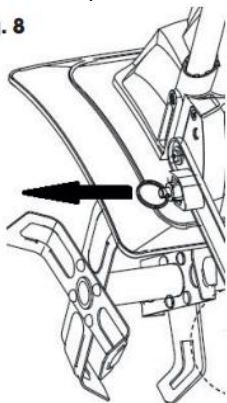

- 2) Pornirea

Conectați cablul de alimentare și fixați-l în suportul pentru cablul de alimentare de siguranță (fig. 9).

- 3) Mai întâi apăsați blocarea de siguranță a declanșatorului (fig. 10, poz. 1) și țineți-l apăsat. Apoi glisați pârghia de pornire spre mâner (fig. 10, poz. 2) și eliberați blocarea de siguranță a declanșatorului.

Fig. 9

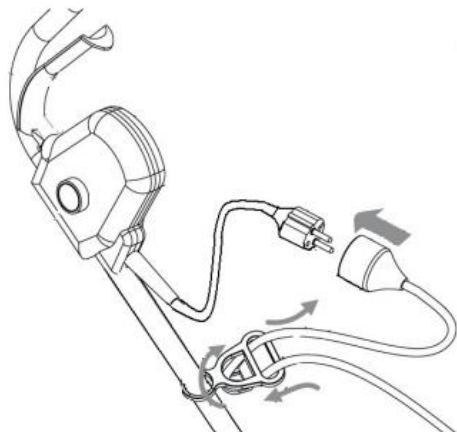
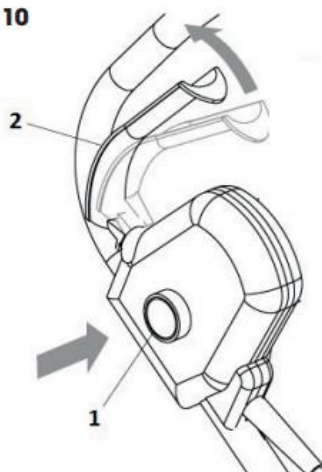

Fig. 10



ATENȚIE:

Folosiți aparatul pentru a sparge bulgări de pământ și pentru a pregăti grădina pentru însămânțare. Pentru a sparge bulgări de pământ sau pentru o afânare profundă, lăsați aparatul să tragă până la capăt, apoi trageți ferm înapoi spre dvs. Veți obține cele mai bune rezultate permițând în mod repetat aparatului să se miște înainte și înapoi trăgându-l înapoi spre dvs. Mișcarea aparatului către dvs. va obține o arătură mai agresivă și mai profundă de către lame. În cazul în care aparatul se scufundă adânc în sol și rămâne într-o singură locație, balansați-l ușor dintr-o parte în alta până când începe din nou să se miște înainte.

AVERTISMENT:

Aveți mare grijă, evitați să vă împiedicați atunci când vă deplasați înapoi și când trageți aparatul spre dvs.

Nu treceți niciodată peste cablul de alimentare cu aparatul. Verificați dacă cablul de alimentare este întotdeauna într-o poziție sigură în spatele dvs.

Când lucrați pe o pantă, stați întotdeauna în diagonală față de pantă pentru a menține o poziție fermă și sigură. Nu lucrați pe pante extrem de abrupte.

9. UTILIZARE

Pentru a pregăti grădina pentru însămânțare, se recomandă utilizarea unui din următoarele modele: Model A – Deplasați-vă peste zona de însămânțare de două ori, a doua oară în direcție transversală până la prima rulare, vezi fig. 11.

Model B – Deplasați-vă peste zona de însămânțare de două ori, a doua oară se suprapune pe prima rulare, vezi fig. 11.

Înainte de utilizare, îndepărtați toate pietrele vizibile sau alte obiecte străine.

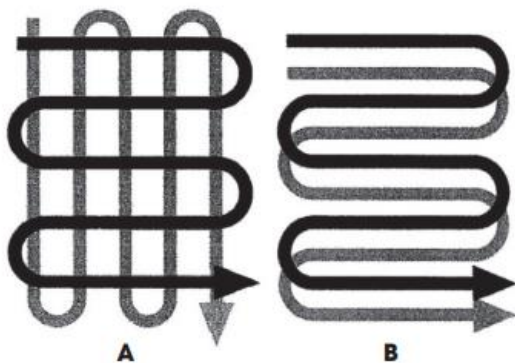
Fig. 11

ATENȚIE: Înainte de a muta aparatul dintr-o zonă în alta, opriți motorul și așteptați până când lamele nu se mai rotesc. Aveți grijă ca lamele să nu atingă solul în timpul mișcării aparatului. Lamele și aparatul în sine pot fi deteriorate chiar și atunci când motorul este oprit.

Îndepărtarea obiectelor străine

În timpul funcționării, o piatră sau o rădăcină se pot bloca în lame sau iarba înaltă sau buruienile se pot încurca în jurul axului. Pentru a curăța lamele sau axul, eliberați mai întâi maneta de pornire, așteptați până când lamele se opresc complet și deconectați aparatul de la sursa de alimentare.

Eliberați sau îndepărtați obiectele străine de pe lame sau de pe ax. Pentru a ușura îndepărtarea ierbii înalte, a buruienilor, îndepărtați una sau mai multe lame.

10. ÎNTREȚINERE

Deconectați sursa de alimentare înainte de a efectua întreținerea.

În timpul întreținerii folosiți mănuși de protecție.

Înainte de fiecare utilizare, verificați dacă prelungitorul nu prezintă semne de deteriorare sau de îmbătrânire. Înlocuiți cablul de alimentare dacă este uzat sau deteriorat în alt mod. Verificați starea lamelor și asigurați-vă că toate conexiunile filetate sunt strânse. Dacă lamele sunt tocite, ascuțiți-le sau înlocuiți-le. Pentru asistență, contactați un service autorizat.

Înlocuiți doar piesele uzate sau deteriorate cu piese de schimb originale. Piesele unui alt aparat pot să nu fie neaparat compatibile, ceea ce poate duce la o situație periculoasă.

Verificați dacă toate mecanismele de siguranță sunt sigure și în stare bună. Reparați sau înlocuiți dacă este necesar. Lubrifiați lamele și arborele o dată pe sezon. Înainte de a pune deoparte aparatul la sfârșitul sezonului, verificați să nu fie deteriorat. Reparați sau înlocuiți piesele deteriorate.

ATENȚIE: Curățați aparatul după fiecare utilizare. Neglijarea curățării adecvate sau la reducerea performanței acestuia. Curățați placa inferioară a suportului motorului și capacul lamei cu o perie și un material textil moale, ușor umezit și detergent.

Nu folosiți niciodată un furtun cu apă pentru a curăța aparatul! Nu spălați niciodată aparatul sub jet de apă, în special cu apă sub presiune.

Dacă doriți să îndepărtați mizeria și murdăria din cutia de viteze și lame, utilizați o perie rigidă sau un material textil umed. Curățați orificiile de pe capacul motorului și îndepărtați toate resturile de iarbă și murdărie. După curățarea lamelor și a axului, ștergeți-le imediat și aplicați un strat subțire de ulei pentru a preveni coroziunea.

Instalarea și îndepărtarea lamelor

Pentru a efectua acest lucru, vă recomandăm să contactați un service autorizat.

Lamele uzate oferă doar un nivel scăzut de performanță și va supraîncărca motorul.

Verificați lamele înainte de fiecare utilizare. Ascuțiți sau înlocuiți lama dacă este necesar. Pentru asistență, contactați un service autorizat.

AVERTISMENT: Vă puteți răni în lame. Folosiți mănuși de protecție.

Pentru a scoate lamele de pe ax (fig. 12), deșurubați șurubul hexagonal M8 x 40 de pe ax. Scoateți lamele de pe ax. Pentru a instala lamele, procedați în ordine inversă.

Fig. 12

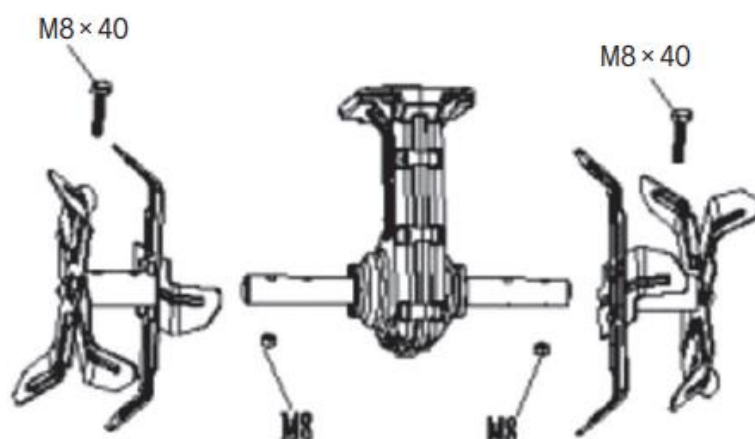

11. DEPOZITARE

ATENȚIE: Pericol de incendiu! Cutia de viteze poate fi foarte fierbinte atât în timpul utilizării, cât și după utilizare.

Depozitați aparatul la o distanță sigură de combustibili, uleiuri, vaselină și gaze.

Curățați temeinic întregul aparat și accesoriile acestuia.

Păstrați-l la îndemâna copiilor într-o poziție stabilă și sigură într-un loc uscat și răcoros, evitați atât temperaturile excesiv de ridicate, cât și excesiv de scăzute. Protejați-l împotriva expunerii la lumina directă a soarelui. Dacă este posibil, păstrați-l la întuneric. Nu depozitați în pungi de plastic pentru a preveni acumularea de umezeală.

La sfârșitul fiecărui sezon, efectuați o inspecție generală a aparatului și îndepărtați orice depuneri care s-ar fi putut acumula. La începutul fiecărui sezon, asigurați-vă că ați verificat starea aparatului. Dacă sunt necesare reparații, vă rugăm să contactați unul dintre centrele noastre de service.

Depozitați aparatul într-un loc curat și uscat, la care copii nu au acces.

Pentru depozitare pe termen lung, asigurați-vă că aparatul este protejat împotriva coroziunii și înghețului.

La sfârșitul unui sezon sau dacă nu veți folosi aparatul mai mult de o lună, ștergeți toate suprafețele metalice cu un material textil înmuiat în ulei sau pulverizați-o cu un strat subțire de ulei pentru a proteja de coroziune. Rabatați mânerul și depozitați aparatul într-un loc adecvat.

12. DEPANARE

Problemă	Cauză posibilă	Soluție
Motorul nu va porni	Aparatul nu este conectat la o sursă de alimentare	Conectați aparatul la o sursă de alimentare
	Nu există tensiune în rețea	Verificați sursa de alimentare
	Cablu de alimentare defect	Verificați cablul de alimentare. Reparați-l sau înlocuiți-l dacă este necesar
	Întreprupător de siguranță/ștecher defect	Contactați un service autorizat
	Siguranța împotriva supraîncălzirii a fost activată	1) Adâncimea de lucru este prea mare, setați o adâncime mai mică 2) Lamele sunt blocate, îndepărtați obstacolul 3) Solul este prea dur, selectați adâncimea corectă de lucru și mișcați aparatul înainte și înapoi în timp ce reduceți viteza de lucru. Așteptați aproximativ 15 minute pentru ca motorul să se răcească înainte de a-l folosi din nou
Zgomot excesiv	Lamele sunt blocate	Opriiți aparatul. Așteptați până când lamele se opresc complet. Îndepărtați orice material blocat în interior
	Scurgere de ulei	Aparatul trebuie reparat. Contactați un service autorizat
	Lipsesc șuruburi, piulițe sau alte piese	Strângeți toate piesele. Dacă zgomotul persistă, contactați un service autorizat
Vibrații excesive	Lamele sunt deteriorate sau uzate	Înlocuiți lamele deteriorate sau uzate

	Adâncimea de lucru este prea mare	Setați adâncimea corectă de lucru
Rezultate slabe	Adâncimea de lucru este prea mică	Setați adâncimea corectă de lucru
	Lame uzate	Înlocuiți lamele deteriorate sau uzate

13. SPECIFICAȚII TEHNICE

Model: FZK 2004E

Alimentare: 230-240 V, 50 Hz

Consum: 1200 W

Viteză de mers în gol: 380 rpm

Lățimea de acoperire: 400 mm

Adâncime de lucru: 20 cm

Număr de lame: 6 buc

Greutate: 9.45 kg

Nivel de emisie de zgomot conform normei

LpA (presiune acustică): 84.3 (A)

Nivelul de putere acustică garantat este LwA: max. 93 (A)

Nivel vibrații: 1.158m/s²; K=1.5 m/s²

SPECIFICAȚIILE ACESTUI PRODUS SE POT SCHIMBA FĂRĂ O NOTIFICARE PREALABILĂ
 Importat în România de SC LECHPOL ELECTRONIC SRL.



RECICLAREA CORECTĂ A ACESTUI PRODUS

Simbolul alăturat indică faptul că deșeurile de echipamente electrice și electronice nu se reciclează împreună cu deșeurile menajere. Pentru a preveni un posibil pericol față de mediul înconjurător sau față de sănătatea

dumneavoastră din cauza reciclării necontrolate a deșeurilor, vă rugăm să separați acest produs de alte tipuri de deșeuri și să-l reciclați în mod responsabil. Reciclarea controlată a aparatelor de uz casnic joacă un rol vital în refolosirea, recuperarea și reciclarea echipamentelor electrice și electronice.

