

MAȘINĂ ELECTRICĂ DE TUNS IARBA 2000W FIELDMANN**1. INSTRUCȚIUNI GENERALE PRIVIND SIGURANȚA****Avertismente importante privind siguranța**

- Despachetați produsul cu atenție și asigurați-vă că nu aruncați nicio parte a ambalajului înainte de a găsi toate componentele produsului.
- Păstrați produsul într-un loc uscat și nu îl lăsați la îndemâna copiilor.
- Citiți toate instrucțiunile și avertizările. Nerespectarea avertismentelor și instrucțiunilor poate duce la un accident, incendiu și/sau răniri grave.

Ambalare

- Produsul este plasat într-un ambalaj pentru a preveni deteriorarea în timpul transportului. Acest pachet este o materie primă, prin urmare poate fi predat pentru reciclare.

Instrucțiuni de utilizare

Înainte de începe să utilizați aparatul, citiți următoarele reguli de siguranță și instrucțiuni de utilizare. Familiarizați-vă cu elementele de operare și utilizarea corectă a dispozitivului. Păstrați manualul într-un loc sigur pentru referințe ulterioare. Vă recomandăm să păstrați ambalajul original, inclusiv materialele de ambalare interioare, bonul și garanția pentru perioada de garanție minimă. Pentru a transporta aparatul, ambalați-l în cutia originală, asigurând apoi o protecție maximă a produsului în timpul unui eventual transport (ex. mutare sau trimitere în service).

Notă: Dacă predați aparatul altei persoane, predați-l împreună cu manualul. Respectarea instrucțiunilor de utilizare atașate este o condiție prealabilă pentru utilizarea corectă a aparatului. Manualul de utilizare include, de asemenea, instrucțiuni de utilizare, întreținere și reparații.

Producătorul nu își asumă nicio responsabilitate pentru accidente sau daune rezultate din nerespectarea instrucțiunilor din manual.

2. SIMBOLURI

Citiți manualul de instrucțiuni înainte de a utiliza acest aparat.



Trecătorii trebuie să fie la o distanță sigură.



Aveți grijă la marginile ascuțite ale lamei. Lamele continuă să se rotească chiar și după ce motorul este oprit. Înainte de a efectua lucrări de întreținere sau dacă cablul de alimentare este deteriorat, deconectați ștecherul de la rețea.



Păstrați cablul de alimentare flexibil la o distanță sigură de lamă.



Lamele vor continua să se rotească chiar și după ce aparatul este oprit. Înainte de a atinge oricare dintre componentele aparatului, așteptați până când acestea se opresc complet.



Nu tundeți iarba pe ploaie și nu lăsați mașina de tuns iarba neacoperită în ploaie.



Folosiți protecție pentru urechi.
Folosiți protecție pentru ochi.
Folosiți protecție respiratorie.

3. DESCRIERE PRODUS

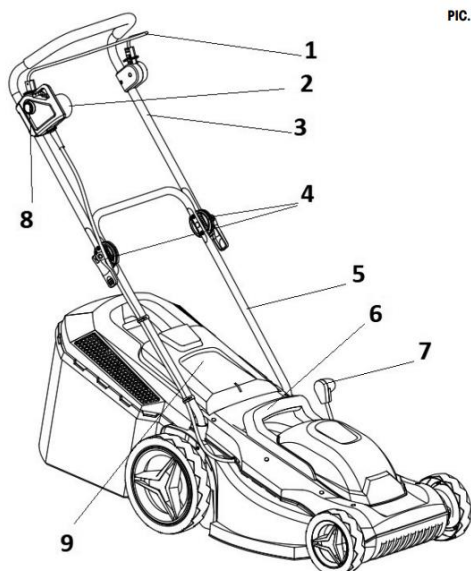

- PIC. 1
- 1) Buton Start/stop
 - 2) Priză pentru cablu de alimentare
 - 3) Partea superioară a mânerului
 - 4) Mâner cu clemă rapidă
 - 5) Partea inferioară a mânerului
 - 6) Mâner de transport
 - 7) Manetă de reglare a înălțimii de tundere
 - 8) Blocare de siguranță a butonului strat/stop
 - 9) Capac colector de iarbă/deflector spate

4. Siguranța muncii

- Nu utilizați niciodată mașina dacă cablul de alimentare este deteriorat sau vizibil uzat.
- Dacă mașina de tuns iarba este conectată la o sursă de alimentare folosind un cablu de alimentare deteriorat și locul care nu este izolat este atins înainte ca mașina de tuns iarba să fie deconectată de la sursa de alimentare, riscați să vă electrocuțați.
- De asemenea, nu atingeți niciodată lamele până când mașina nu este deconectată de la sursa de alimentare și până când lamele se opresc complet.
- Asigurați-vă că prelungitorul nu intră niciodată în contact cu lamele. Lamele ar putea deteriora izolația cablului de alimentare și pot crea riscul unui șoc electric atunci când o parte a corpului atinge firul expus atunci când acesta este sub tensiune.
- Devonectați mașina de la sursa de tensiune (adică scoateți ștecherul cablului de alimentare din priză de alimentare):
 - Dacă trebuie să lăsați mașina fără supraveghere
 - Dacă trebuie să lăsați aparatul nesupravegheat
 - Înainte de fiecare inspecție, curățare sau reparație
 - Dacă loviți un corp străin când lucrați cu aceasta
 - Dacă mașina vibrează excesiv.
- Citiți cu atenție elementele de bază ale lucrului în siguranță cu mașina și manualul de utilizare.
- Recomandare: Conectați mașina doar la o sursă de alimentare care are un dispozitiv de curent rezidual (RCD) cu un curent de scurgere maxim de 30mA.
- Dacă cablul de alimentare este deteriorat, acesta trebuie înlocuit de producător sau la un service autorizat.
- Această mașină nu trebuie utilizată de persoane cu abilități fizice, senzoriale sau mentale limitate (inclusiv copii). În plus, nu trebuie folosit de persoane fără experiență care nu au cunoștințele tehnice necesare pentru a-l utiliza. Acești oameni trebuie supravegheați de o persoană competentă sau instruiți cu privire la elementele de bază ale siguranței muncii.
- Dacă se află copii lângă mașină, asigurați-vă că nu se joacă cu aceasta.
- Furnicăturile sau amorteala mâinilor sunt indicii ale vibrațiilor excesive. Dacă se întâmplă acest lucru, scurtați ciclul de lucru, luați pauze suficient de lungi, împărțiți munca între mai multe persoane sau dacă mașina de tuns iarba este folosită pe perioade lungi, purtați mănuși speciale anti-vibrații.

- O consecință inevitabilă a utilizării mașinii de tuns iarba este zgomotul în timpul funcționării. Prin urmare, lucrați doar în timpul orelor dedicate, sau când acest tip de activitate este normal. Respectați orele de liniște și încercați să limitați munca la cel mai scurt timp posibil.
- De asemenea, vă recomandăm ca dvs. și persoanele din apropierea mașinii de tuns iarba să purtați protecție pentru urechi.

ALTE RISCURI

- În ciuda faptului că produsele noastre sunt proiectate pentru a îndeplini standardele tehnice valabile și directivele de siguranță, există totuși anumite riscuri pentru utilizator în urma utilizării mașinii:
 - Pietrele și alte fragmente pot zbura din platforma de tuns.
 - Dacă utilizatorul mașinii nu folosește protecție pentru urechi, atunci acesta riscă deteriorări ale auzului.
 - Degete rănite în timpul întreținerii lamei.
 - Inhalarea particulelor de tăiat iarba.
 - Șoc electric de la piesele neizolate.
- Această mașină de tuns iarba nu trebuie utilizată de către persoane cu capacități fizice, senzoriale sau mentale limitate (inclusiv copiii) sau persoane fără experiență sau persoane ale căror cunoștințe tehnice sunt în mod evident insuficiente pentru sarcina dată; iar aceste persoane ar trebui să utilizeze dispozitivul doar sub supravegherea unei persoane care este competentă pentru această sarcină sau în cazul în care persoana este instruită temeinic cu privire la lucru în siguranță cu mașina.
- Dacă copiii sunt lângă mașină, asigurați-vă că nu se joacă cu aceasta.

ATENȚIE! Citiți cu atenție manualul de utilizare înainte de a utiliza această mașină de tuns iarba.

Asigurați-vă că știți în detaliu toate elementele de control. Respectarea regulilor de siguranță a muncii pentru mașină reduce la minim riscul de incendiu, electrocutarea sau alte răni.

- Păstrați manualul de utilizare pentru consultări ulterioare.
- Dacă mașina este utilizată incorect, poate cauza o rănire. Mașina de tuns iarba ar putea provoca răni grave utilizatorului și celor din apropiere și, prin urmare, aceste reguli de siguranță a muncii trebuie respectate întodeauna pentru a elimina acest risc, dacă este posibil.
- Utilizatorul este reponsabil pentru siguranță atunci când lucrează cu mașina. Nu utilizați niciodată mașina dacă vreunul dintre elementele sale de siguranță lipsește sau nu este în stare de funcționare completă.

ÎNAINTE DE A ÎNCEPE UTILIZAREA MAȘINII DE TUNS IARBA

- Citiți cu atenție toate instrucțiunile furnizate în acest manual de utilizare. Trebuie să cunoașteți în detaliu elementele de control ale mașinii și elementele de bază pentru o utilizare corectă.
- Nu lăsați niciodată copiii sau alte persoane de care nu sunteți sigur că știu comenzile și regulile de siguranță a muncii pentru a utiliza această mașină singuri. Legislația națională poate prevedea și o limită de vârstă minimă pentru operarea acestui tip de mașină. Vă rugăm să citiți legile care reglementează acest domeniu în țara dumneavoastră.
- Nu utilizați niciodată mașina de tuns iarba dacă oamenii, în special copiii sau animalele de companie, se deplasează în apropiere.
- Rețineți întotdeauna că utilizatorul este pe deplin responsabil pentru vătămările sau daunele materiale cauzate de operarea acestui aparat.

PREGĂTIREA PENTRU UTILIZARE

- Când lucrați cu mașina, purtați încălțăminte adecvată și pantaloni lungi. Nu utilizați niciodată mașina de tuns iarba desculț sau în sandale.
- Înainte de a începe lucrul, inspectați solul și îndepărtați orice obiect care ar putea fi deviat de mașină.

ATENȚIE! Înainte de fiecare utilizare a mașinii, asigurați-vă că lama, știftul său de montare și corpul mașinii de tuns iarba nu sunt deteriorate sau uzate excesiv. Înlocuiți întotdeauna o piesă deteriorată sau uzată, din care există seturi pe mașină cu un set întreg pentru a preveni dezechilibrul.

FUNȚIONARE

- Utilizați mașina doar în timpul zilei sau cu iluminare artificială suficientă.
- Dacă este posibil, nu tundeți iarba umedă.
- Asigurați-vă că în timpul muncii aveți întotdeauna un sprijin ferm și o poziție sigură.
- Nu alergați când împingeți mașina de tuns iarba – mergeți normal.
- Următoarele reguli generale se aplică pentru lucrul cu mașina de tuns iarba: Când tundeți pe o pantă, nu vă deplasați în sus și în jos, ci întotdeauna de-a lungul contururilor, adică orizontal perpendicular pe înclinația pantei.
- Fiți foarte atenți când schimbați direcția pe o pantă.
- Nu utilizați niciodată mașina de tuns iarba pe pante extrem de abrupte.
- Dacă trebuie să trageți mașina de tuns iarba spre dvs. în timp ce funcționează sau dacă trebuie să vă deplasați înapoi cu mașina de tuns iarba, fiți foarte atenți.
- Opriti întotdeauna lamele din rotire atunci când transportați mașina de tuns iarba sau vă deplasați pe o zonă fără iarbă.
- Nu utilizați niciodată mașina dacă capacele sunt deteriorate sau dacă lipsește vreunul dintre elementele de siguranță, cum ar fi defectoarele sau dispozitivele de colectare a ierbii.
- Porniți întotdeauna motorul așa cum este descris în manualul de utilizare și asigurați-vă că țineți picioarele departe de lame.
- Nu înclinați niciodată mașina când porniți motorul decât dacă este cu adevărat esențial să îl porniți. În acest caz, întoarceți în sus partea mai îndepărtată a mașinii de tuns iarba.
- Nu vă puneți niciodată mâinile sau picioarele sub mașina de tuns iarba, în special în apropierea pieselor mobile. Nu acoperiți niciodată jgheabul de evacuare a ierbii.
- Nu transportați niciodată mașina dacă motorul este încă în funcțiune.
- Opriti întotdeauna motorul mai întâi și deconectați ștecherul cablului înainte de a depana sau de a goli colectorul de iarbă.
 - Procedați în același mod înainte de fiecare inspecție, curățare sau reparare a mașinii.
 - Dacă loviți un corp străin, asigurați-vă că mașina de tuns iarba nu a fost deteriorată și dacă ați remediat deteriorarea înainte de a porni din nou motorul.
 - Sau dacă mașina începe să vibreze mai mult decât neobișnuit (verificați imediat mașina!)
- Opriti motorul ori de câte ori vă îndepărtați de mașină.

ÎNTREȚINERE ȘI DEPOZITARE

- Asigurați-vă întotdeauna că toate piulițele, știfturile și șuruburile sunt bine strânse, astfel încât mașina să funcționeze în siguranță.
- Verificați în mod regulat dispozitivul de colectare a ierbii pentru deteriorări sau uzură excesivă.
- Înlocuiți imediat piesele uzate sau deteriorate. Acest lucru va ajuta mașina dvs. de tuns iarba să funcționeze în siguranță.
- Când setați elementele reglabile, aveți grijă să nu vă prindeți degetele între lamele mobile și partea fixă a mașinii. Lăsați motorul să se răcească înainte de a depozita mașina de tuns iarba într-o zonă închisă.

5. ASAMBLARE

Asamblarea este simplă dacă urmați instrucțiunile de mai jos:

5.1 MÂNER

- Introduceți partea inferioară a mânerului în șasiul mașinii de tuns iarbă, vezi fig. 2a și fixați-l cu șuruburile (1) din plățile laterale ale mașinii de tuns iarbă, vezi detaliul 2.
- Atașați partea superioară a mânerului de mânerul de jos cu șuruburi și piuliță folosind pârghia de strângere rapidă. O șaibă trebuie introdusă în exterior, sub piulița mânerului de fixare rapidă, vezi fig. 2b.
- Mânerul thorx vă permite să adaptați înălțimea mânerului la nevoile operatorului. Pentru a seta o înălțime adecvată, asigurați mânerul cu pârghia de prindere rapidă, vezi fig. 2c.
- Fixați cablul comutatorului principal pe mâner cu clema atașată, vezi fig. 2c 1.

Notă:

- Nu strângeți excesiv piulițele de strângere rapidă. Mânerul nu trebuie să se miște, iar pârghia trebuie să fie ușor de eliberat.
- Când pârghiile de prindere rapidă sunt eliberate, mânerul poate fi pliat pentru transportul sau depozitarea mașinii de tuns iarbă.

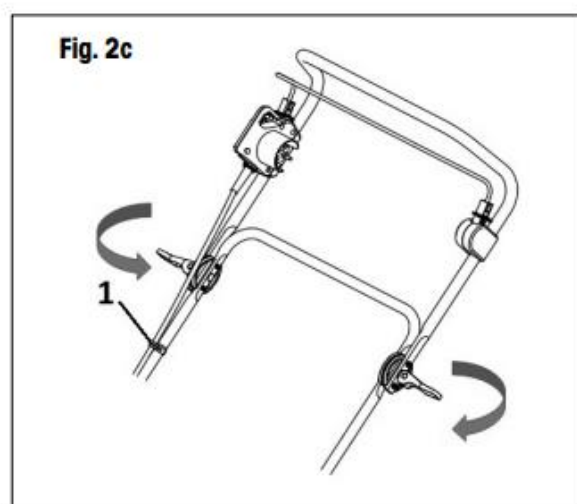
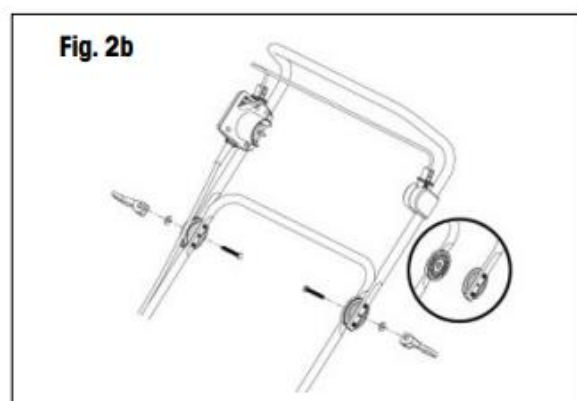
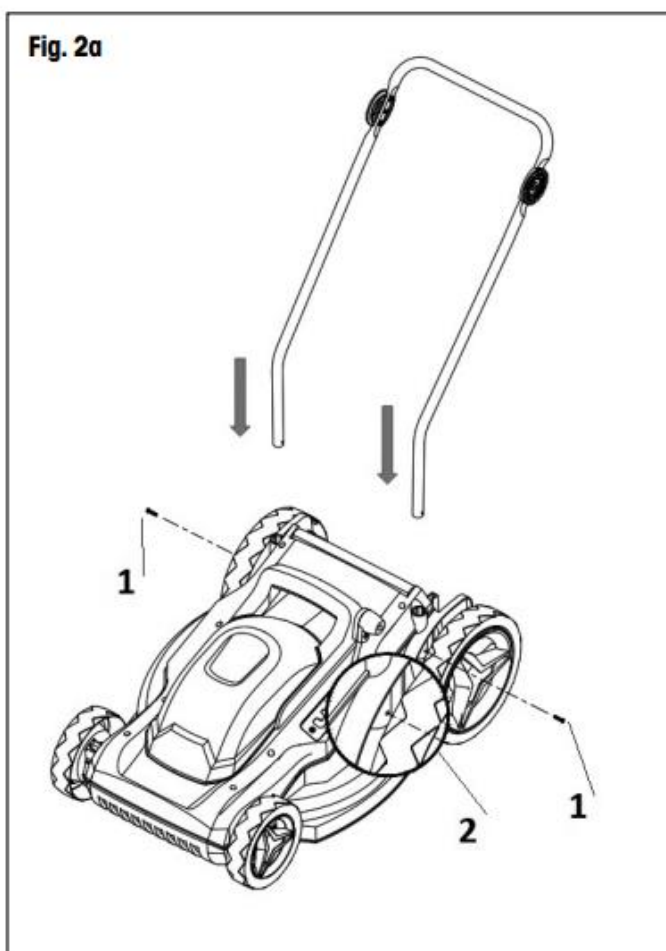

5.2 ASAMBLAREA ȘI MONTAREA COLECTORULUI DE IARBĂ

- Introduceți mânerul în capacul colectorului de iarbă, vezi fig. 3a.
- Fixați cadrul pe capacul superior din plastic cu cele 4 șuruburi și șaibe atașate. Fig. 3b.
- Montați piesa textilă pe capacul dispozitivului de prindere și pe cadru. Fig. 3c.
- Montarea colectorului de iarbă: Ridicați capacul din spate, vezi fig. 1, punctul 9. Țineți-l ridicat și atașați colectorul.

NOTĂ: Mașina de tuns iarba poate fi utilizată fără colectorul de iarbă. Capacul de siguranță în poziție verticală direcționează apoi iarba tăiată. Acestea sunt aliniate în felul următor în spatele mașinii de tuns iarba.

5.3 PRELUNGITOR / ASIGURAREA CABLULUI DE ALIMENTARE

Introduceți ștecherul mașinii de tuns iarba în priză de pe cablul de alimentare. Pentru a preveni deconectarea cablului de alimentare în timpul funcționării, ghidați-l prin suportul cablului de alimentare.

6. FUNCȚIONARE

6.1 SETAREA ÎNĂLȚIMII DE TĂIERE

Înainte de a seta înălțimea de tuns, asigurați-vă întotdeauna că mașina de tuns iarba este oprită și lama nu se mișcă.

ATENȚIE: Lama se va roti câteva secunde după ce mașina de tuns iarba este oprită. O lamă care se rotește poate provoca răni.

Mașina de tuns iarba are reglare centrală a înălțimii de tăiere cu 6 setări de la 20 – 70 mm.

Selectați înălțimea de tăiere deplasând maneta în poziția dorită. (Împingeți maneta spre exterior, mutați-o în poziția corectă, împingeți spre interior pentru a o fixa. Vezi fig. 4).



Notă: Gazonul din amestecurile standard de iarbă nu trebuie tuns la mai puțin de 4 cm. Gazonul nu trebuie tăiat cu mai mult de 1/3 din înălțimea lor.

6.2 SETAREA ÎNĂLȚIMII MÂNERULUI

Înălțimea mânerului poate fi setată în funcție de nevoile dvs.

Eliberați pârghiile de prindere (fig. 1, punctul 4) de pe ambele părți ale mânerului.

Setați înălțimea necesară a mânerului deplasându-l în sus sau în jos. Apoi fixați cu pârghiile de prindere rapidă.

6.3 CONECTAREA LA ELECTRICITATE

Conectați ștecherul cablului de alimentare la rețeaua de alimentare (230-240 V, 50 Hz).

Verificați dacă există suficient cablu de alimentare disponibil.

6.4 PORNIREA/OPRIREA MAȘINII DE TUNS IARBA

6.4.1 Pornirea

Apăsăți și țineți apăsat butonul de siguranță, vezi fig. 5, punctul 1, trageți maneta comutatorului spre mâner, vezi fig. 5, punctul 2. Eliberați butonul de siguranță.

6.4.2 Oprirea

PIC. 3a

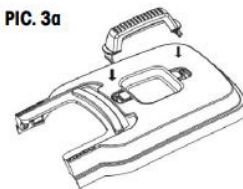

PIC. 3b

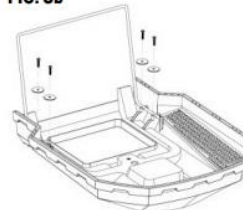

PIC. 3c

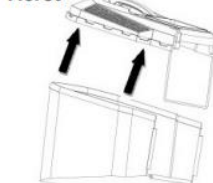

Eliberați maneta de comutare, vezi fig. 5, punctul 2.

ATENȚIE: Lama se va roti câteva secunde după ce mașina de tuns iarba este oprită.

ATENȚIE: Nu opriți și porniți mașina de tuns iarba în succesiune rapidă.

7. SPECIFICAȚII

Model: FZR 2046 E

Sursa de alimentare: 230-240 V, 50 Hz

Putere de intrare: 2000 W

Turație de mers în gol: 3300 rpm

Lățimea de acoperire (lungimea lamei): 430 mm

Înălțimea de tăiere: 20-70 mm (6 poziții)

Volum colector de iarbă: 50 l

Greutate gol: 15,40 kg

Nivel de zgomot:

LpA (presiune acustică): 83,6 dB(A) K=3 dB(A)

LwA (nivel de putere acustică): 94,6 dB(A) K=1,80 dB(A)

Nivel de emisie garantat al puterii acustice (LWA max) în conformitate cu directiva privind nivelul de zgomot 2000/14:

LwA max: 96 dB(A)

Vibrații: max. 3,45 m/s² K=1,5 m/s²

8. DEPANARE

PROBLEMĂ	CAUZĂ POSIBILĂ	SOLUȚIE
Mânerul nu este în poziția corectă	Șuruburile de fixare a mânerului nu sunt montate corect. Șuruburile de îmbinare a mânerului mașinii nu sunt strânse.	Reglați înălțimea mânerului și asigurați-vă că șuruburile din găurile pre-realizate sunt montate corect. Ștrângeți șuruburile de îmbinare.
Mașina de tuns nu funcționează	Cablul prelungitor nu este conectat la priza mașinii de tuns iarba. Prelungitorul nu este conectat la priza electrică. Declanșatorul de control este defect.	Conectați din nou cablul și utilizați un limitator de cablu pentru a menține cablul lângă declanșator. Conectați prelungitorul la o priză sub tensiune. Solicitați înlocuirea declanșatorului de comandă a motorului la un service autorizat.
Mașina de tuns taie iarba inegal	Gazonul este zdrențuit sau denivelat. Înălțimea de tăiere nu este setată corect.	Verificați zona de tuns. Mutați maneta într-o poziție mai înaltă.
Mașina de tuns nu mulcește corespunzător	Iarba umedă este lipită pe fundul plăcii.	Așteptați până când iarba se usucă înainte de a tunde.
Este dificil să împingeți mașina de tuns iarba	Iarba este prea lungă sau înălțimea de tăiere este prea mică.	Măriți înălțimea de tăiere.

Mașina de tuns vibrează la viteze mari	Arborele motorului este îndoit. Lama nu este echilibrată.	Opriți motorul, deconectați mașina de la curent și verificați să nu fie deteriorată. Reparați mașina înainte de a o porni din nou. Dacă vibrațiile continuă, contactați un service autorizat. Echilibrați lama uniform șlefuid fiecare muchie de tăiere.
--	--	--

9. ÎNTREȚINERE

ATENȚIE: Înainte de a scoate colectorul de iabă, opriți întotdeauna mașina de tuns iarba și scoateți ștecherul prelungitorului din priză.

Notă: Vă recomandăm să efectuați în mod regulat întreținerea de mai jos, aceasta va crește durata de viață și fiabilitatea mașinii.

- Inspectați vizual în mod regulat mașina dacă are defecte, cum ar fi o lamă slăbită, lamă instalată cu capul în jos, lamă deteriorată sau piese deteriorate sau excesiv uzate.
- De asemenea, verificați în mod regulat dacă capacele și elementele de protecție nu sunt deteriorate și sunt amplasate corect.
- Înainte de a utiliza mașina, efectuați toate reparațiile și întreținerea necesare.
- Dacă, în ciuda întreținerii regulate, mașina nu funcionează, vă rugăm să contactați service-ul, reparația trebuie efectuată la un service autorizat.

ÎNLOCUIREA LAMEI

Contactați un service autorizat.

Folosiți întotdeauna piese de schimb originale.

Înainte de a inspecta lama, deconectați întotdeauna mașina de tuns iarba de la curent și verificați dacă motorul este oprit.

ATENȚIE: Rețineți că lama se rotește în continuare câteva secunde după ce motorul este oprit. Nu încercați niciodată să opriți lama. Verificați în mod regulat dacă lama este bine fixată, în stare bună și ascuțită. Dacă este necesar ascuțiți-o sau înlocuiți-o.

Dacă lama lovește un obiect în timp ce tundeți, opriți mașina și așteptați până când lama se oprește. Apoi verificați starea lamei și a șuruburilor sale de fixare.

Dacă acestea sunt deteriorate sau pierdute, acestea trebuie înlocuite imediat.

Important: Utilizați mănuși de protecție când utilizați mașina.

Slăbiți șurubul care ține lama (folosind cheia corespunzătoare) rotind în sens invers acelor de ceasornic, scoateți lama și înlocuiți-o cu una nouă. Verificați dacă noua lamă este instalată în direcția corectă. Strângeți șurubul rotindu-l în sensul acelor de ceasornic.

SPECIFICAȚIILE ACESTUI PRODUS SE POT SCHIMBA FĂRĂ O NOTIFICARE PREALABILĂ
Importat în România de SC LEHPOL ELECTRONIC SRL.



RECICLAREA CORECTĂ A ACESTUI PRODUS

Simbolul alăturat indică faptul că deșeurile de echipamente electrice și electronice nu se reciclează împreună cu deșeurile menajere. Pentru a preveni un posibil pericol față de mediul înconjurător sau față de sănătatea dumneavoastră din cauza reciclării necontrolate a deșeurilor, vă rugăm să separați acest produs de alte tipuri de deșeuri și să-l reciclați în mod responsabil. Reciclarea controlată a aparatelor de uz casnic joacă un rol vital în refolosirea, recuperarea și reciclarea echipamentelor electrice și electronice.

