

# Wireless earphones

## KMPM7

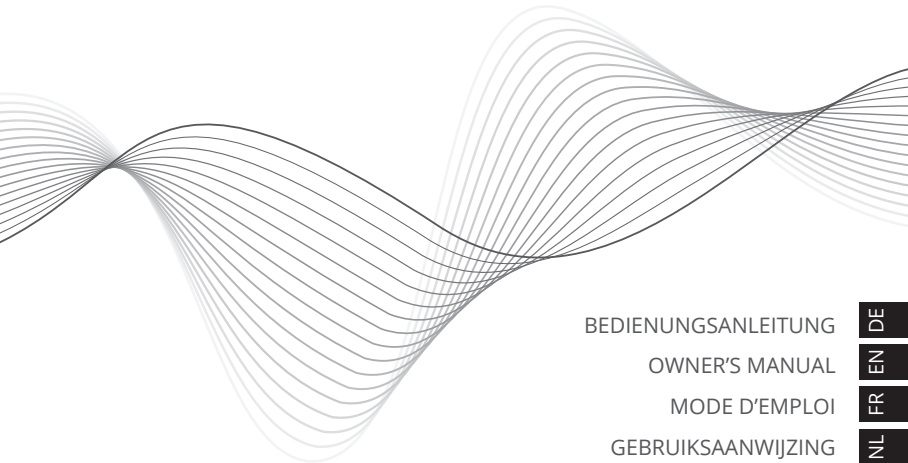

BEDIENUNGSANLEITUNG

OWNER'S MANUAL

MODE D'EMPLOI

GEBRUIKSAANWIJZING

INSTRUKCJA OBSŁUGI

MANUAL DE UTILIZARE

NÁVOD NA POUŽITIE

DE

EN

FR

NL

PL

RO

SK



## SICHERHEITSANLEITUNGEN

- Lesen Sie diese Bedienungsanleitung vor dem ersten Gebrauch und bewahren diese auf zum späteren Nachschlagen.
- Verringern Sie die Lautstärke des Audio-Geräts, bevor Sie die Ohrhörer anschließen, um Gehörschäden durch plötzliche übermäßiger Lautstärke zu vermeiden. Halten Sie die Lautstärke auf einem vernünftigen Niveau über die gesamte Zeit der Verwendung der Ohrhörer.
- Verwenden Sie niemals die Ohrhörer während Sie ein Auto, Motorrad, Fahrrad oder ein anderes Fahrzeug lenken, da es ein potenzielles Risiko für Ihre Sicherheit darstellt.
- Verwenden Sie die Ohrhörer nicht an Orten, wo die Unfähigkeit, Umgebungsgeräusche zu hören, eine ernsthafte Gefahr darstellt (wie Bahnschranken, Bahnhöfe, Baustellen oder auf Straßen wo Fahrzeugen und Fahrrädern unterwegs sind).
- Schützen Sie dieses Produkt vor Feuchtigkeit, Wasser und anderen Flüssigkeiten. Vermeiden Sie die Verwendung / Aufbewahrung in extremen Temperaturen. Setzen Sie es nicht direktem Sonnenlicht und Wärmequellen aus.
- Bewahren Sie dieses Produkt außerhalb der Reichweite von Kindern auf.
- Die Ohrhörer nicht zerlegen, ändern oder versuchen diese zu reparieren. Bei Beschädigung, wenden Sie sich an einen autorisierten Kundendienst für Überprüfung / Reparatur.
- Die Ohrhörer nicht fallenlassen oder starken Stößen aussetzen.
- Schalten Sie NICHT die Lautstärke auf einem so hohen Niveau, dass Sie alles, was um Sie herum nicht hören können.
- Verwenden Sie die Ohrhörer nicht weiter, wenn Sie ein Tinnitus, Ohrenbeschwerden, Reizungen oder andere Nebenwirkungen fühlen.
- Benutzen Sie nur zugelassenes Zubehör.
- Drahtlose Geräte können Störungen in Flugzeugen verursachen. Bitte stellen Sie sicher, dass die Ohrhörer im Flugzeug ausgeschaltet werden.
- Befolgen Sie alle besonderen Vorschriften in Kraft, in solchen Bereichen, wie Krankenhäuser und immer die Ohrhörer auszuschalten, wenn es verboten ist, diese zu benutzen oder, wenn es zu Störungen kommen oder Gefahr entstehen kann.
- Grundlegende Sicherheitsvorkehrungen befolgen, während Sie die Ohrhörer verwenden.
- Das Gerät nicht verwenden, wenn es beschädigt ist.
- Die Ohrhörer vor der Reinigung ausschalten.
- Reinigen Sie dieses Gerät mit einem weichen leicht feuchten Tuch.
- Verwenden Sie keine Scheuermittel oder Chemikalien um das Produkt zu reinigen.

**PRODUKTBESCHREIBUNG**

1. Integriertes Mikrofon
2. Lautstärke verringern (-)
3. LED Anzeige
4. Lautstärke erhöhen (+)
5. Multifunktionstaste (MFB)
6. Ladekontakte
7. Mikro USB Ladebuchse
8. Ladestation LED Anzeige

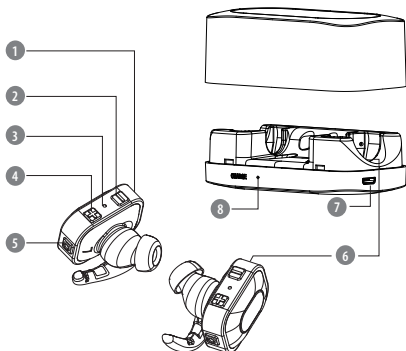
**BEDIENUNG**

Funktion	Taste
Einschalten	Multifunktionstaste MFB an beiden Ohrhörer drücken und für 6 Sekunden halten
Ausschalten	Multifunktionstaste MFB an einen Ohrhörer drücken und für 4 Sekunden halten
Anruf entgegennehmen / Abweisen / Beenden	Multifunktionstaste MFB drücken
Lautstärke erhöhen	Drücken Sie die Taste +
Lautstärke verringern	Drücken Sie die Taste -
Nächste Melodie	Drücken und halten der Taste +
Vorherige Melodie	Drücken und halten der Taste -

## BLUETOOTH MODUS

Koppeln:

1. Drücken und halten Sie die MFB-Taste an beiden Ohrhörern bis das Gerät das Einschalten und die Verbindung signalisiert. Die Kopplung wird automatisch gestartet (auf dem linken Ohrhörer-Kanal blinkt die LED-Anzeige abwechselnd blau und rot).
2. Schalten Sie Bluetooth an Ihrem Telefon (oder anderem Gerät) ein und suchen nach externen Geräten.
3. Wählen Sie das Gerät mit dem Namen „KM M7“ und Passwort „0000“ eingeben falls erforderlich.
4. Aus den Ohrhörern ertönt ein Ton als Anzeige für erfolgreiche Kopplung. Wenn die Ohrhörer mit einem externen Gerät verbunden sind, blinkt die blaue Anzeige abwechselnd auf beiden Ohrhörern.

Hinweise:

- Jedes Mal, wenn die Ohrhörer eingeschaltet werden, wird automatisch eine Verbindung zum letzten angeschlossenen Gerät hergestellt. Bitte beachten Sie, Ihr Gerät muss eingeschaltet sein, mit aktiver Bluetooth-Funktion.
- Wenn die Verbindung nicht innerhalb von 2 Minuten hergestellt ist, verlassen die Ohrhörer den Kopplungsmodus. In diesem Fall wiederholen Sie erneut den Kopplungs-Prozess der Ohrhörer mit dem externen Gerät.

## AUFLADEN

1. Beide Ohrhörer auf die Ladestation stellen. Achten Sie darauf, die Ladkontakte korrekt an den Ohrhörern und Ladestation auszurichten.
2. Verbinden Sie das eine Ende des USB Ladekabel mit den Mikro USB Ladeanschluss der Ladestation und das andere Ende in einen Steckplatz an einem Computer oder einem AC / DC-Netzgerät.
3. Wenn die Batterie aufgeladen wird, leuchtet die rote LED an der Ladestation. Wenn die Batterie vollständig geladen ist, erlischt die rote LED an der Ladestation. Wenn die Batterie schwach ist, blinkt die rote LED.

Hinweise:

- Vor dem ersten Gebrauch sicherstellen, dass die Ohrhörer vollständig geladen sind.

- Das Gerät regelmäßig aufladen, um die Batterie in gutem Zustand zu halten.
- Eine Ohrhörer-Batterieanzeige erscheint beim verbinden mit einem iOS Gerät.

## TECHNISCHE DATEN

- Frequenzgang: 20 Hz ~ 20 kHz
- Impedanz: 16 Ohm
- Bluetooth: 4.1
- Bluetooth Profile: HSP, HFP, A2DP, AVRCP
- Bluetooth Reichweite: bis zu 10 m
- Bereitschaftszeit: bis zu 30 Stunden
- Batteriekapazität: 380 mAh
- Batteriepegel-Anzeige (Nur iOS)
- Integriertes Mikrofon
- Anruferverwaltungsfunktion

## ERFAHREN SIE MEHR

Für weitere Informationen zu diesem Gerät finden Sie unter: [www.kruger-matz.com](http://www.kruger-matz.com).

Besuchen Sie [www.kruger-matz.com](http://www.kruger-matz.com) Website für weitere Produkte und Zubehör.

Im Falle irgendwelcher Zweifel oder Fragen wenden Sie sich an unsere häufig gestellten Fragen.

Der Hersteller behält sich das Recht vor Design und Technische Daten ohne vorherige Ankündigung zu ändern.

„Hiermit erklärt die Firma Lechpol dass sich das Gerät KMPM7 im Einklang mit den grundlegenden Anforderungen und anderen relevanten Bestimmungen der Richtlinie 2014/53/UE befindet. Konformitätserklärung zum Download auf [www.lechpol.eu](http://www.lechpol.eu)“

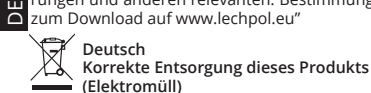

(Anzuwenden in den Ländern der Europäischen Union und anderen europäischen Ländern mit einem separaten Sammelsystem)

Die Kennzeichnung auf dem Produkt bzw. auf der dazugehörigen Literatur gibt an, dass es nach seiner Lebensdauer nicht zusammen mit dem normalen Haushaltsmüll entsorgt werden darf. Entsorgen Sie dieses Gerät bitte getrennt von anderen Abfällen, um der Umwelt bzw. der menschlichen Gesundheit nicht durch unkontrollierte Müllbeseitigung zu schaden. Recyceln Sie das Gerät, um die nachhaltige Wiederverwertung von stofflichen Ressourcen zu fördern. Private Nutzer sollten den Händler, bei dem das Produkt gekauft wurde, oder die zuständigen Behörden kontaktieren, um in Erfahrung zu bringen, wie sie das Gerät auf umweltfreundliche Weise recyceln können. Gewerbliche Nutzer sollten sich an Ihren Lieferanten wenden und die Bedingungen des Verkaufsvertrags konsultieren. Dieses Produkt darf nicht zusammen mit anderem Gewerbemüll entsorgt werden.

Vertrieben durch LECHPOL Electronics BV, Nijverheidsweg 15 4311RT Bruinisse, Niederlande.

## SAFETY INSTRUCTIONS

Read the instruction manual carefully before first use and keep it for future reference.

- Minimize the volume on your audio device before connecting the earphones in order to avoid hearing damage from sudden exposure to excessive volume. Keep the volume at a reasonable level throughout entire time of using the earphones. To prevent damage to your hearing, do not raise the volume too high.
- Do not use the earphones in places where the inability to hear ambient sound presents a serious risk (such as at railroad crossings, train stations, construction sites or on roads where vehicles and bicycles are traveling). Never use the earphones while driving a car, riding a motorcycle or bicycle or operating any other vehicle, as it may cause potential risk to your safety.
- Wireless devices can cause interference in aircraft. Please make sure that your earphones are powered off in flight.
- Follow any special regulations in force in any area such as hospitals and always switch off your earphones whenever it is forbidden to use it or, when it may cause interference or danger.
- Follow basic safety precautions while using the earphones.
- Stop using the earphones if you feel a tinnitus, hearing discomfort, irritation or have other adverse reactions.
- Do not subject the earphones to strong impact.
- Keep this product away from children.
- Protect this product from moisture, humidity, water and any other liquid. Avoid using/ storing it in extreme temperatures. Do not expose it to direct sunlight and sources of heat.
- Never use this device if it is damaged.
- Use only authorized accessories.
- Do not attempt to repair this device yourself. In case of damage, contact with an authorized service point for checkup/ repair.
- Turn off the earphones before cleaning.
- Clean this device with soft, slightly damp cloth. Do not use any abrasives or chemical agents to clean this product.

## PRODUCT DESCRIPTION

1. Built-in microphone
2. Volume down (-)
3. LED indicator
4. Volume up (+)
5. Multifunctional button (MFB)
6. Charging contacts
7. microUSB charging port
8. Charging station LED indicator

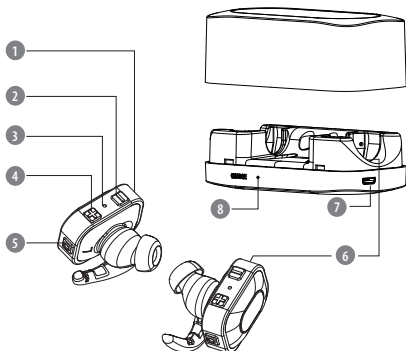

## OPERATION

Function	Button
Power on	Press and hold MFB on both earphones for about 6 seconds
Power off	Press and hold MFB on one of the earphones for about 4 seconds
Answer/end an incoming call	Press MFB
Volume up	Press + button
Volume down	Press - button
Next track	Press and hold + button
Previous track	Press and hold - button



## PAIRING MODE

1. Press and hold MFB on both earphones until you hear voice prompt announcing that the earphones are turned on and connected. The earphones will automatically enter Bluetooth mode (on the left channel earphone, LED indicator flashes blue and red alternatively).
2. Enable the Bluetooth function on the external device and search for new Bluetooth devices.
3. Select and connect with this device (KM M7).
4. After successful pairing, the earphones will issue a voice prompt. When the earphones are paired with an external device, the blue indicators blink alternatively on both earphones.

### Notes:

- If pairing is not completed within 2 minutes, the earphones will turn off. In that case, repeat pairing process to pair the earphones with external device.
- Every time the earphones are switched on, they will connect to last connected device automatically. Please note, your device must be on with Bluetooth function turned on.

## CHARGING

1. Place both earphones in the charging station. Make sure to align the charging contacts correctly on the earphones and the charging station.
2. Connect the USB charging cord to the microUSB charging port of the charging station and insert the other end into a port in a computer or AC/DC power adapter.
3. When battery is charging, red LED on the charging station is on. When battery is fully charged, red LED on the charging station is off. When the battery level is low, red LED flashes.

### Notes:

- Please be sure the battery has been charged fully before first use.
- Charge the device regularly to keep its battery in good condition.
- The earphones battery indicator will be displayed when connected to iOS devices.

## SPECIFICATION

- Frequency response: 20 Hz ~ 20 kHz
- Impedance: 16 Ohm
- Bluetooth: 4.1
- Bluetooth profiles: HSP, HFP, A2DP, AVRCP
- Bluetooth range: up to 10 m
- Standby time: up to 30 h
- Battery capacity: 380 mAh
- Battery level indicator (iOS only)
- Built-in microphone
- Voice call management

## LEARN MORE

For more information on this device visit: [www.krugermatz.com](http://www.krugermatz.com).

Visit [www.krugermatz.com](http://www.krugermatz.com) website for more products and accessories.

In case of any doubts or questions reach out to our Frequently Asked Questions section.

Producer reserves rights to change product overview and specifications without prior notice.

“The Lechpol company declares that product KMPM7 is consistent with the essential requirements and other relevant provisions of directive 2014/53/UE. The proper declaration for download from [www.lechpol.eu](http://www.lechpol.eu)”

EN



English  
Correct Disposal of This Product  
(Waste Electrical & Electronic Equipment)



(Applicable in the European Union and other European countries with separate collection systems) This marking shown on the product or its literature, indicates that it should not be disposed with other household wastes at the end of its working life. To prevent possible harm to the environment or human health from uncontrolled waste disposal, please separate this from other types of wastes and recycle it responsibly to promote the sustainable reuse of material resources. Household users should contact either the retailer where they purchased this product, or their local government office, for details of where and how they can take this item for environmentally safe recycling. Business users should contact their supplier and check the terms and conditions of the purchase contract. This product should not be mixed with other commercial wastes for disposal.

Made in China for LECHPOL, Miętne, 1 Garwolińska Street, 08-400 Garwolin.

## PRINCIPES DE SÉCURITÉ

Prendre connaissance avant l'utilisation de la notice d'utilisation et la conserver dans le but d'une utilisation ultérieure.

- Avant de raccorder les écouteurs à l'appareil il faut baisser le volume afin de ne pas endommager l'ouïe. Ne pas utiliser les écouteurs au volume maximum pendant longtemps. Il ne faut pas utiliser l'appareil au volume maximum afin de ne pas endommager l'ouïe.
- Il ne faut pas utiliser les écouteurs dans les endroits où l'incapacité à entendre les sons de l'entourage constitue un risque grave (p.ex. sur les passages piétons, passages à niveau, gares ferroviaires, chantiers, etc.). Il est interdit d'utiliser les écouteurs en conduisant une voiture, une moto, un vélo ou autres véhicules motorisés car cela peut causer un danger pour votre sécurité.
- Tous les appareils sans fil (comme les écouteurs) peuvent constituer une source d'interférence pour le système de commande des avions. Il faut s'assurer que les écouteurs soient débranchés durant le vol.
- L'utilisation des écouteurs à proximité des appareils médicaux peut perturber leur travail.
- Il faut respecter les règles de base de sécurité pendant l'utilisation des écouteurs.
- Il faut tout de suite arrêter d'utiliser les écouteurs en cas d'apparition de bourdonnement d'oreilles, d'inconfort ou d'autres réactions secondaires.
- Les écouteurs doivent être protégés contre un choc ou une chute.
- Avant de raccorder les écouteurs à l'appareil il faut baisser le volume afin de ne pas endommager l'ouïe.
- Placez l'appareil dans un endroit indisponible pour les enfants.
- L'appareil doit être protégé contre l'humidité, l'eau et autres liquides. Il ne faut pas utiliser ni stocker l'appareil dans des températures trop élevées. Il faut protéger l'appareil contre un ensoleillement direct et les sources de chaleur.
- Il est interdit d'utiliser l'appareil quand il est endommagé.
- Il ne faut pas utiliser les accessoires qui ne sont pas originaux.
- Il est interdit d'effectuer soi-même des réparations de l'appareil. Il faut contacter le point de service autorisé dans le cas d'endommagement afin d'effectuer une vérification/réparation.
- Il faut éteindre l'appareil avant le nettoyage.
- L'appareil ne doit être nettoyé qu'à l'aide d'un chiffon mou légèrement humide. Il ne faut pas utiliser de substances chimiques ni de détergents pour nettoyer cet appareil.

## DESCRIPTION DU PRODUIT

1. Microphone incorporé
2. Baisser le volume (-)
3. Voyant LED
4. Augmenter le volume (+)
5. Touche multifonction (MFB)
6. Contacts de chargement
7. Port de chargement micro USB
8. Indicateur de la base de chargement

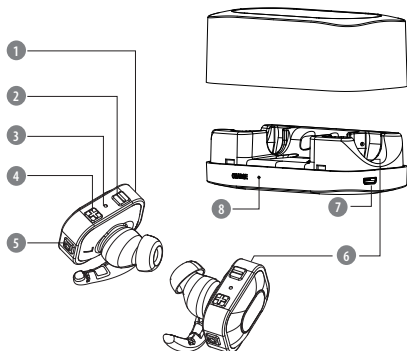

## EXPLOITATION

Fonction	Bouton
Mise en marche	Il faut appuyer et maintenir la touche MFB sur les deux écouteurs pendant environ 6 secondes
Arrêt	Il faut appuyer et maintenir la touche MFB sur un des écouteurs pendant environ 4 secondes
Répondre/Raccrocher l'appel	Il faut appuyer la touche MFB
Augmenter le volume	Il faut appuyer la touche +
Baisser le volume	Il faut appuyer la touche -
Morceau suivant	Il faut appuyer et maintenir la touche +
Morceau précédent	Il faut appuyer et maintenir la touche -

## MODE DE MISE EN PAIRE

1. Il faut appuyer et maintenir le bouton MFB sur les deux écouteurs pendant environ 6 secondes. Les écouteurs se mettront en marche, se connecteront et entreront automatiquement en mode
2. Il faut mettre en marche la fonction Bluetooth sur l'appareil externe et rechercher les appareils Bluetooth.
3. Ensuite rechercher et se connecter avec l'appareil (KM M7).
4. Après une mise en paire réussie les écouteurs émettront un signal sonore. Quand les écouteurs seront mis en paire avec l'appareil externe, l'indicateur bleu clignote sur les deux écouteurs.

### Remarques:

- Les écouteurs s'éteindront si le processus de mise en paire n'est pas effectué durant 2 minutes. Dans ce cas il faut répéter le processus de mise en paire.
- Lors de chaque mise en marche des écouteurs une connexion automatique aura lieu avec l'appareil choisi. Il faut remarquer que l'appareil doit être en marche et posséder la fonction Bluetooth allumée.

## CHARGEMENT

1. Il faut placer les deux écouteurs dans la base de chargement. Il faut s'assurer que les contacts de chargement des écouteurs et de la base sont correctement placés.
2. Il faut connecter le câble de chargement USB au port de chargement de l'écouteur ; l'autre bout du câble doit être connecté au port de l'ordinateur ou du chargeur de réseau.
3. Le témoin rouge est allumé lors du chargement. Le témoin rouge s'éteint une fois le chargement terminé. Le témoin rouge clignote quand le niveau de la batterie est faible.

### Notes:

- Il faut s'assurer que la batterie soit complètement chargée avant la première utilisation.
- Si les écouteurs sont connectés avec l'appareil fonctionnant sous le système d'exploitation iOS, l'état de chargement de la batterie des écouteurs s'affichera sur son écran.

## SPECIFICATION

- Bande de transfert : 20 Hz ~ 20 kHz
- Impédance : 16 Ohm
- Bluetooth : 4.1
- Profils Bluetooth : HSP, HFP, A2DP, AVRCP
- Portée : jusqu'à 10 mètres
- Temps de veille : jusqu'à 30 h
- Capacité des batteries : 380 mAh
- Indicateur du niveau des batteries (seulement dans iOS)
- Microphone incorporé
- Desserte des appels vocaux

## PLUS

Plus d'informations sur cet appareil sont disponibles à l'adresse: [www.krugermatz.com](http://www.krugermatz.com).

Allez sur le site [www.krugermatz.com](http://www.krugermatz.com) pour en savoir plus sur les produits et les accessoires.

Si vous avez des questions ou des doutes, nous vous encourageons à lire les Questions Fréquemment Posées dans l'onglet Aide.

Les spécifications du produit sont sujettes à modification sans préavis.

„L'entreprise Lechpol déclare que le dispositif KMPM7 est conforme aux exigences essentielles et autres dispositions pertinentes de la directive 2014/53/UE. La déclaration est téléchargeable sur [www.lechpol.eu](http://www.lechpol.eu)„



**Français**

**Élimination correcte de ce produit**

**(Déchets d'équipements électriques et électroniques)**



FR

Le marquage sur le produit ou dans la documentation liée, indique qu'après l'écoulement de la période d'utilisation, il ne doit pas être jeté avec les autres déchets ménagers. Pour éviter toute atteinte à l'environnement ou à la santé humaine liée à l'élimination non contrôlée des déchets, nous vous prions de séparer le produit des autres types de déchets et de le recycler de façon responsable pour promouvoir la réutilisation durable des ressources matérielles comme une pratique durable. Pour plus d'informations sur où et comment recycler de manière sûre ce produit pour l'environnement, les utilisateurs particuliers doivent contacter le détaillant où ils ont effectué l'achat de ce produit, ou les autorités locales. Les utilisateurs en entreprise doivent contacter avec leur fournisseur et vérifier les termes du contrat d'achat. Le produit ne doit pas être mélangé avec d'autres déchets commerciaux.

Fabriqué en République populaire de Chine pour LECHPOL, Miętna rue Garwolińska 1, 08-400 Garwolin

## VEILIGHEIDSPROBLEMATIEK

De gebruiksaanwijzing moet voor het gebruik zorgvuldig gelezen worden. Deze dient ook bewaard te worden voor het raadplegen in de toekomst.

- Om gehoorbeschadiging te voorkomen zet het geluid zachter voordat de koptelefoon aangesloten wordt aan het apparaat. Het wordt niet aanbevolen om de koptelefoon op het maximale geluidsniveau voor een langere tijd te gebruiken. Om gehoorbeschadiging te voorkomen wordt er aanbevolen om het apparaat op het maximale geluidsniveau niet te gebruiken.
- De koptelefoon dient niet gebruikt te worden waar gebrek aan gehoorvermogen een ernstig gevaar creëert (bijv. zebra-pad, spoor, trainstation, bouwplaats etc.). Het is verboden om de koptelefoon te gebruiken tijdens het autorijden, fietsen, motorrijden (of andere mechanische voertuigen) omdat het jouw veiligheid negatief kan beïnvloeden.
- Draadloze apparaten (zoals koptelefoon) kunnen storingen opleveren in het besturingssysteem van een vliegtuig. Controleer of de koptelefoon uit is tijdens de vlucht.
- Gebruikmaken van de koptelefoon kan werking van medische toestellen negatief beïnvloeden.
- De basis veiligheidsregels dienen in acht genomen te worden bij het gebruikmaken van de koptelefoon.
- Onderbreek het gebruikmaken van de koptelefoon bij geluiden, discomfort of andere bijeffecten in oren.
- De koptelefoon dient beschermd te worden tegen schokken en vallen.
- Om gehoorbeschadiging te voorkomen zet het geluid zachter voordat de koptelefoon aangesloten wordt aan het apparaat.
- Buiten bereik van kinderen bewaren.
- Bescherm het apparaat tegen vocht, water en andere vloeistoffen. Niet gebruiken en niet bewaren in te hoge temperaturen. Bescherm het apparaat tegen blootstelling aan direct zonlicht en andere warmtebronnen.
- Niet gebruiken bij beschadiging.
- Er dienen alleen originele accessoires gebruik te worden.
- Zelf-reparatie van de apparatuur is verboden. In het geval van beschadiging moet contact opgenomen worden met een erkend servicepunt om het apparaat te controleren/ repareren.
- Apparaat uit doen voor het schoonmaken.
- Het apparaat kan schoongemaakt worden met een zacht, vochtig doekje. Er dienen geen chemische schoonmaakmiddelen gebruikt te worden om het apparaat schoon te maken.

**PRODUCTOMSCHRIJVING**

1. Ingebouwde microfoon
2. Geluid zachter
3. LED indicator
4. Geluid harder (+)
5. Multifunctionele knop (MFB)
6. Oplaad-contacten
7. MicroUSB oplaadpoort
8. Oplaadstation indicator

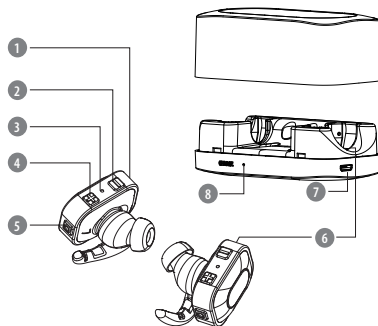
**BEDIENING**

Functie	Knop
Aan doen van het apparaat	Druk op de multifunctionele MF knop en hou het ingedrukt aan de beide kanten van de koptelefoon gedurende ongeveer 6 sec.
Uit doen	Druk op de multifunctionele MF knop en hou het ingedrukt aan één kant van de koptelefoon gedurende ongeveer 4 sec.
Opnemen/opvangen van gesprekken	Druk op de MFB knop
Geluid harder	Druk op de ,+' knop
Geluid zachter	Druk op de ,-' knop
Volgende lied	Druk op de ,+' knop en hou het ingedrukt
Vorige lied	Druk op de ,-' knop en hou het ingedrukt



## VERBINDINGSMODUS

1. Druk op MFB knop op de beide kanten van de koptelefoon en hou het ingedrukt gedurende 6 sec. De koptelefoon gaat aan en gaat automatisch over tot de Bluetooth verbindingmodus (de indicator aan de kant van het linkerkanaal knippert afwisselend blauw en rood).
2. Zet de Bluetooth-functie aan op het externe apparaat en vind een Bluetooth apparaat.
3. Vervolgens vind het apparaat en verbind (KM M7).
4. Na een succesvolle verbinding zal de koptelefoon een geluidssignaal maken. Na een succesvolle verbinding met het externe apparaat knippert de indicator afwisselend blauw en rood aan de beide kanten van de koptelefoon.

### Opmerkingen:

- Wanneer de verbindingssactie niet voltooid wordt binnen 2 min. zal de koptelefoon automatisch uitgaan. In deze situatie dient het verbindingproces herhaald te worden.
- Bij het aan doen van de koptelefoon zal het automatisch verbinding maken met het voor het laats gekozen apparaat. Echter moet het apparaat aan zijn en er moet ook de Bluetooth functie aanwezig zijn.

## OPLADEN

1. Zet de koptelefoon in het oplaadstation. Controleer of de oplaad-contacten van de koptelefoon en het oplaadstation correct geplaatst zijn.
2. De USB oplaadkabel aansluiten aan de oplaad poort van de luidspreker; andere uiteinde van de kabel moet aangesloten worden aan een computer of stroomvoorziening.
3. De indicator zal rood branden tijdens het opladen. Na het voltooien van het opladen gaat het rode lampje uit. Wanneer het accu-niveau laag is begint het rode lampje te knipperen.

### Opmerkingen:

- Controleer voor het eerste gebruik of de accu volledig opgeladen is.
- Als de koptelefoon verbonden is met een apparaat met iOS besturingssysteem, wordt het accu niveau op het scherm van dit apparaat zichtbaar.

## SPECIFICATIE

- Frequentie response : 20 Hz~20 kHz
- Impedantie: 16 Ohm
- Bluetooth 4.1
- Bluetooth profiles: HSP, HFP, A2DP, AVRCP
- Bereik: tot 10 meter
- Stand-by: tot 30 h
- Accu capaciteit: 380 mAh
- Accu niveau indicator (alleen in iOS)
- Ingebouwde microfoon
- Bediening van voice-verbindingen

## MEER INFO

Meer info over dit toestel kunt u op onze pagina [www.krugermatz.com](http://www.krugermatz.com) vinden.

Ga naar onze pagina [www.krugermatz.com](http://www.krugermatz.com) om meer onze producten en accessoires te bekijken.

Bij vragen of twijfels moedigen wij u aan om met de Vaakst Gestelde Vragen in de tab Hulp kennis te nemen.

Specificatie van het product kan zonder aankondiging gewijzigd worden.

„Lechpol verklaart hierbij, dat het toestel KMPM7 met de eisen en andere toegepaste bepalingen van de Richtlijn 2014/53/JE overeenstemt. Deze verklaring kunt u op de webpagina van Lechpol [www.lechpol.eu](http://www.lechpol.eu) downloaden”.



**Netherlands**

**Juiste manier van het afvoeren van het product  
(afgedankte elektrische en elektronische toestellen)**



De markering op het product of in de ermee verbonden teksten betekent, dat na afloop van de gebruiksperiode dient het niet tezamen met ander huisafval verzameld te worden. Om schadelijk invloed op het milieu en menselijke gezondheid door ongecontroleerde afvalverwijdering te voorkomen, vragen wij u om het product afzonderlijk van ander afval te verzamelen en op een verantwoorde manier te recycleren om het hergebruik van de materiele grondstoffen als vaste praktijk te bevorderen. Om meer informatie over de plaats en wijze van veilig recyclage te verkrijgen, dienen de huishoudelijke gebruikers zich met het verkooppunt te contacteren waarin ze het product hebben aangekocht of de lokale overheid. De gebruikers in bedrijven dienen in contact met hun leverancier te komen en de voorwaarden van de verkoopovereenkomst raad te plegen. Verwijder het product niet tezamen met commercieel afval.

Geproduceerd in Volksrepubliek China voor LECHPOL, Miętne ul. Garwolińska 1, 08-400 Garwolin

## KWESTIE BEZPIECZEŃSTWA

Przed użyciem należy dokładnie zapoznać się z treścią instrukcji obsługi oraz zachować ją w celu późniejszego wykorzystania.

- Przed podłączeniem słuchawek do urządzenia należy zmniejszyć poziom głośności, aby uniknąć uszkodzenia słuchu. Nie należy używać słuchawek na najwyższym poziomie głośności przez dłuższy czas. Aby uniknąć uszkodzenia słuchu, nie należy używać urządzenia na najwyższym poziomie głośności.
- Nie należy używać słuchawek w miejscach, gdzie niezdolność do słyszenia dźwięków otoczenia stanowi poważne zagrożenie (np. na przejściach dla pieszych, przejazdach kolejowych, dworcach kolejowych, budowach, itp.). Zabrania się używać słuchawek podczas prowadzenia samochodu, motocykla, roweru czy innych pojazdów mechanicznych, gdyż może to negatywnie wpływać na twoje bezpieczeństwo.
- Wszelkie urządzenia bezprzewodowe (takie jak słuchawki) mogą być źródłem zakłóceń dla systemów sterowania samolotem. Należy upewnić się, że w trakcie lotu słuchawki są wyłączone.
- Używanie słuchawek w pobliżu urządzeń medycznych może zakłócić ich pracę.
- Podczas używania słuchawek należy przestrzegać podstawowych zasad bezpieczeństwa.
- Należy natychmiast przerwać używanie słuchawek w przypadku wystąpienia szumu w uszach, dyskomfortu lub innych reakcji ubocznych.
- Słuchawki należy chronić przed silnymi wstrząsami i upadkiem.
- Przed podłączeniem słuchawek do urządzenia należy zmniejszyć poziom głośności, aby uniknąć uszkodzenia słuchu.
- Urządzenie należy przechowywać w miejscu niedostępnym dla dzieci.
- Urządzenie należy chronić przed wilgocią, wodą oraz innymi płynami. Nie należy używać ani przechowywać urządzenia w zbyt wysokich temperaturach. Urządzenie należy chronić przed bezpośrednim nasłonecznieniem oraz źródłami ciepła.
- Zabrania się używać urządzenia, jeśli jest uszkodzone.
- Nie należy używać nieoryginalnych akcesoriów.
- Zabrania się własnoręcznej naprawy sprzętu. W wypadku uszkodzenia, należy skontaktować się z autoryzowanym punktem serwisowym w celu sprawdzenia/naprawy.
- Przed czyszczeniem należy wyłączyć urządzenie.
- Urządzenie należy czyścić jedynie za pomocą miękkiej, lekko wilgotnej ściereczki. Nie należy używać środków chemicznych lub detergentów do czyszczenia tego urządzenia.

## OPIS PRODUKTU

1. Wbudowany mikrofon
2. Zmniejsz głośność (-)
3. Wskaźnik LED
4. Zwiększ głośność (+)
5. Wielofunkcyjny przycisk (MFB)
6. Styki ładowania
7. Port ładowania microUSB
8. Wskaźnik stacji ładującej

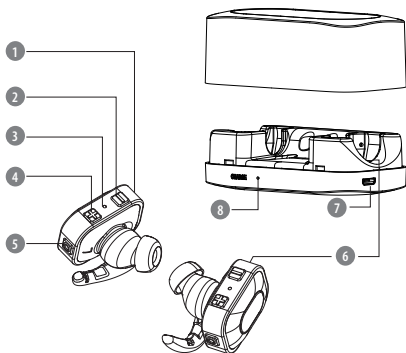

## OBSŁUGA

Funkcja	Przycisk
Włączanie	Należy nacisnąć i przytrzymać przycisk MFB na obu słuchawkach przez około 6 sekund
Wyłączanie	Należy nacisnąć i przytrzymać przycisk MFB na jednej ze słuchawek przez około 4 sekundy
Odbierz/Zakończ połączenie	Należy nacisnąć przycisk MFB
Zwiększ głośność	Należy nacisnąć przycisk +
Zmniejsz głośność	Należy nacisnąć przycisk -
Następny utwór	Należy nacisnąć i przytrzymać przycisk +
Poprzedni utwór	Należy nacisnąć i przytrzymać przycisk -

## TRYB PAROWANIA

1. Należy nacisnąć i przytrzymać przycisk MFB na obu słuchawkach do momentu, gdy urządzenie wyda sygnał dźwiękowy oznajmiający ich włączenie i połączenie. Słuchawki automatycznie wejdą w tryb parowania (na słuchawce lewego kanału, wskaźnik miga naprzemiennie na niebiesko i czerwono).
2. Należy włączyć funkcję Bluetooth na urządzeniu zewnętrznym i wyszukać urządzeń Bluetooth.
3. Następnie wyszukać i połączyć się z urządzeniem (KM M7).
4. Po udanym parowaniu, słuchawki wydadzą sygnał dźwiękowy. Kiedy słuchawki zostaną sparowane z urządzeniem zewnętrznym, niebieski wskaźnik miga naprzemiennie na obu słuchawkach.

### Uwagi:

- Słuchawki wyłącza się, jeśli proces parowania nie zostanie przeprowadzony w ciągu 2 minut. W takiej sytuacji należy powtórzyć proces parowania.
- Przy każdym włączeniu słuchawek, nastąpi automatyczne połączenie z ostatnio wybranym urządzeniem. Należy zwrócić uwagę, że musi być ono włączone oraz posiadać włączoną funkcję Bluetooth.

## ŁADOWANIE

1. Należy umieścić obie słuchawki w stacji ładującej. Upewnić się, że styki ładowania słuchawek i stacji ładującej są poprawnie umieszczone.
2. Należy połączyć kabel ładowania USB do portu ładowania głośnika; drugi koniec kabla połączyć do portu komputera lub zasilacza sieciowego.
3. Podczas ładowania, świeci się czerwony wskaźnik. Po zakończeniu ładowania, czerwony wskaźnik gaśnie. Kiedy poziom baterii jest niski, czerwona kontrolka miga.

### Uwagi:

- Należy upewnić się, że przed pierwszym użyciem bateria jest w pełni naładowana.
- Jeśli słuchawki są połączone z urządzeniem pracującym na systemie operacyjnym iOS, na ekranie tego urządzenia będzie wyświetlać się poziom naładowania baterii słuchawek.

## SPECYFIKACJA

- Pasmo przenoszenia: 20 Hz ~ 20 kHz
- Impedancja: 16 Ohm
- Bluetooth: 4.1
- Profile Bluetooth: HSP, HFP, A2DP, AVRCP
- Zasięg: do 10 metrów
- Czas czuwania: do 30 h
- Pojemność baterii: 380 mAh
- Wskaźnik poziomu baterii (tylko w iOS)
- Wbudowany mikrofon
- Obsługa połączeń głosowych

## WIĘCEJ

Więcej informacji na temat tego urządzenia dostępne są na stronie: [www.krugermatz.com](http://www.krugermatz.com).

Odwiedź stronę [www.krugermatz.com](http://www.krugermatz.com), aby poznać więcej produktów i akcesoriów.

W przypadku pytań lub wątpliwości zachęcamy do zapoznania się z Najczęściej Zadawanymi Pytaniami w zakładce Pomoc.

Specyfikacja i wygląd produktu może ulec zmianie bez powiadomienia.

„Niniejszym firma Lechpol oświadcza, że urządzenie KMPM7 jest zgodne z zasadniczymi wymaganiami oraz innymi stosownymi postanowieniami dyrektywy 2014/53/UE. Właściwa deklaracja do pobrania na stronie [www.lechpol.eu](http://www.lechpol.eu)”



**Poland**  
**Prawidłowe usuwanie produktu**  
**(zużyty sprzęt elektryczny i elektroniczny)**



Oznaczenie umieszczone na produkcie lub w odnoszących się do niego tekstach wskazuje, że po upływie okresu użytkowania nie należy usuwać z innymi odpadami pochodzącymi z gospodarstw domowych. Aby uniknąć szkodliwego wpływu na środowisko naturalne i zdrowie ludzi wskutek niekontrolowanego usuwania odpadów, prosimy o oddzielenie produktu od innego typu odpadów oraz odpowiedzialny recykling w celu promowania ponownego użycia zasobów materialnych jako stałej praktyki. W celu uzyskania informacji na temat miejsca i sposobu bezpiecznego dla środowiska recyklingu tego produktu użytkownicy w gospodarstwach domowych powinni skontaktować się z punktem sprzedaży detalicznej, w którym dokonali zakupu produktu, lub z organem władz lokalnych. Użytkownicy w firmach powinni skontaktować się ze swoim dostawcą i sprawdzić warunki umowy zakupu. Produktu nie należy usuwać razem z innymi odpadami komercyjnymi.

Wyprodukowano w CHRL dla LEHPOL, Miętne ul. Garwolińska 1, 08-400 Garwolin.

## INSTRUCTIUNI PRIVIND SIGURANTA

Cititi cu atentie manualul si pastrati-l pentru consultari ulterioare.

- Inainte de conectarea castilor, reduceti volumul la minim pentru a evita deteriorarea auzului datorita expunerii bruste la un volum excesiv. Pastrati nivelul volumului la un nivel rezonabil pe toata durata auditiiei. Pentru a preveni deteriorarea auzului, nu cresteti nivelul volumului prea mult.
- Nu utilizati castile in locuri in care incapacitatea de a auzi zgomotele inconjuratoare prezinta un risc crescut (cum ar fi trecerile de cale ferata, statiile de tren, locuri in constructie sau pe drumuri circulante). Nu utilizati castile niciodata atunci cand conduceti orice vehicul.
- Dispozitivele wireless pot crea interferente in avion. Opriti castile wireless pe durata zborului.
- Respectati restrictiile de utilizare a dispozitivelor wireless in locuri speciale cum ar fi spitalele, deoarece pot crea interferente cu alte dispozitive medicale.
- Respectati instructiunile de siguranta cand utilizati castile.
- Opriti utilizarea castiloel cand simtiti orice disconfort sau la primele reactii adverse.
- Feriti castile de socuri mecanice.
- Nu lasati castile la indemana copiilor.
- Feriri produsul de umezeala, apa sau alte lichide. Nu utilizati castile in medii cu temperaturi extreme, nu le expuneti in bataia directa a soarelui sau la alte surse de caldura.
- Nu utilizati castile daca sunt defecte.
- Utilizati doar accesorii autorizate de catre producator.
- Nu incercati sa reparati produsul singuri – in caz de defectare, predati-l la un service autorizat pentru reparatii/verificare.
- Opriti castile inainte de curatare.
- Curatati castile cu un material textil moale, usor umezit. Nu utilizati materiale abrazive sau agenti chimici de curatare.

## DESCRIERE PRODUS

1. Microfon incorporat
2. Reducere volum (-)
3. Indicator LED
4. Crestere volum (+)
5. Buton multifunctional (MFB)
6. Contacte de incarcare
7. Port de incarcare microUSB
8. Indicator LED pentru incarcare

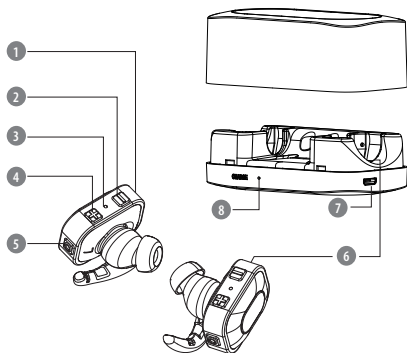

## OPERARE

Funcție	Buton
Pornire	Apasati si tineti apasat butonul multifunctional pentru 6 secunde
Oprire	Apasati si tineti apasat butonul multifunctional pentru 4 secunde
Raspundere la apel intrare	Apasati butonul multifunctional ( MFB)
Crestere volum	Apasati butonul
Reducere volum	Apasati butonul
Melodia urmatoare	Apasati si tineti apasat butonul +
Melodia anterioara	Apasati si tineti apasat butonul -



## ASOCIERE

1. Apasati si mentineti apasat butonul multifunctional de pe casti, pana cand se aude un sunet care anunta ca castile sunt pornite si conectate (in casca din stanga, LED-ul indicator palpaie alternativ rosu si albastru).
2. Porniti functia Bluetooth la dispozitivul extern cu care doriti asocierea si cautati dispozitivele Bluetooth.
3. Selectati din dispozitivele gasite KM M7 si asociati-l cu acesta.
4. Dupa asocierea reusita, castile vor emite un sunet. Cand sunt asociate Bluetooth, LED-ul palpaie in culoarea albastra.

### Notes:

- Daca asocierea nu este realizata in 2 minute, castile se opresc. In acest caz, reluati procesul de asociere cu dispozitivul extern.
- De fiecare data cand porniti castile, acestea se vor asocia automat cu ultimul dispozitiv cu care au fost asociate.

## INCARCARE

1. Amplasati ambele casti in dispozitivul de incarcare. Aveti grija sa aliniati contactele corect in statia de incarcare. Porniti functia Bluetooth la dispozitivul extern cu care doriti asocierea si cautati dispozitivele Bluetooth.
2. Conectati cablul USB in portul microUSB de incarcare al statiei si introduceti celalalt capat in calculator la portul USB sau la un adaptor AC/DC.
3. Cand bateria se incarca, LED-ul de pe statia de incarcare lumineaza in rosu. Cand bateria este incarcata, LED-ul se opreste. Cand nivelul bateriei este scazut, LED-ul palpaie rosu intermitent.

### Nota:

- Incarcati bateria complet inainte de prima utilizare.
- Incarcati in mod regulat bateria pentru a-l prelungi durata de viata.
- Indicatorul bateriei castilor va fi afisat pe ecranul dispozitivelor cu sistem de operare iOS.

## SPECIFICATII

- Raspuns in frecventa: 20 Hz ~ 20 kHz
- Impedanta: 16 Ohm
- Bluetooth: 4.1
- Profile Bluetooth: HSP, HFP, A2DP, AVRCP
- Distanța Bluetooth: pana la 10 m
- Timp de standby: pana la 30 ore
- Capacitate baterie: 380 mAh
- Indicator nivel baterie – doar pe dispozitive iOS
- Microfon incorporat
- Management apeluri

## AFLĂ MAI MULTE

Pentru mai multe informații despre acest dispozitiv vizitati: [www.krugermatz.com](http://www.krugermatz.com).

Vizitati site-ul web [www.krugermatz.com](http://www.krugermatz.com) pentru mai multe produse si accesorii.

În cazul in care aveti întrebări va rugam sa va adresati secțiunii Întrebări frecvente.

Producatorul isi rezerva dreptul de a schimba sau să modifice designul și sau specificațiile fără o notificare prealabilă.

„Compania Lechpol declară că produsul KMPM7 este în conformitate cu cerințele esențiale și alte prevederi relevante ale Directivei 2014/53/UE. Declarația pentru descărcare este postata pe site-ul [www.lechpol.eu](http://www.lechpol.eu)”



**Romania**

**Reciclarea corecta a acestui produs**

**(reziduuri provenind din aparatura electrica si electronica)**



Marcajale de pe acest produs sau mentionate in instructiunile sale de folosire indica faptul ca produsul nu trebuie aruncat impreuna cu alte reziduuri din gospod arie atunci cand nu mai este in stare de functionare. Pentru a preveni posibile efecte daunatoare asupra mediului inconjurator sau a san ata tii oamenilor datorate evacuarii necontrolate a reziduurilor, vă rugăm să separați acest produs de alte tipuri de reziduuri si să-l reciclați in mod responsabil pentru a promova re folosirea resurselor materiale. Utilizatorii casnici sunt rugati să ia legatura fie cu distribuitorul de la care au achizitionat acest produs, fie cu autoritatile locale, pentru a primi informatii cu privire la locul si modul in care pot depozita acest produs in vederea reciclării sale ecologice. Utilizatorii instititionali sunt rugati să ia legatura cu furnizorul și să verifice condițiile stipulate in contractul de vanzare. Acest produs nu trebuie amestecat cu alte reziduuri de natura comerciala.

Distribuit de Lechpol Electronics SRL, Republicii nr. 5, Resita, CS, ROMANIA.

**BEZPEČNOSTNÉ PREDPISY**

Pred použitím si pozorne prečítajte tento návod na obsluhu a uschovajte ho pre prípadné neskoršie použitie.

- Pred pripojením slúchadiel k zariadeniu znížte úroveň hlasitosti, aby nedošlo k poškodeniu sluchu. Nepoužívajte slúchadlá pri vysokej hlasitosti na dlhšiu dobu. Aby nedošlo k poškodeniu sluchu, nepoužívajte zariadenie na najvyššej úrovni hlasitosti.
- Nepoužívajte slúchadlá na miestach, kde neschopnosť počuť okolitý hluk predstavuje vážne ohrozenie (napr. na prechodoch pre chodcov, križovatkách, železničných priecestiach, železničných stanicách, stavbách, atď.). Je zakázané používať slúchadlá pri šoférovaní, riadení motocykla alebo bicykla a iného motorového vozidla, ktoré týmto chovaním môže ohroziť vašu bezpečnosť.
- Všetky bezdrôtové zariadenia (napr. slúchadlá) môžu byť zdrojom rušenia riadiacich systémov lietadiel. Uistite sa, že počas letu sú slúchadlá vypnuté.
- Používanie slúchadiel v blízkosti zdravotníckych prístrojov môže narušiť ich funkčnosť.
- Počas používania slúchadiel dodržiavajte základné bezpečnostné predpisy.
- V prípade výskytu hučania v ušiach, nepohodlia a iných vedľajších účinkov, okamžite prerušte používanie slúchadiel.
- Slúchadlá chráňte pred silnými otrasmí a pádom.
- Pred pripojením slúchadiel k zariadeniu znížte úroveň hlasitosti, aby nedošlo k poškodeniu sluchu.
- Zariadenie uchovávajte mimo dosahu detí.
- Chráňte zariadenie pred vlhkosťou, vodou a inými kvapalinami. Nepoužívajte a neuchovávajte zariadenie pri vysokých teplotách. Chráňte slúchadlá pred priamym slnečným žiarením a zdrojmi tepla.
- Nepoužívajte prístroj, ak je poškodený.
- Nepoužívajte neoriginálne príslušenstvo.
- Je zakázané svojpomocne zariadenie opravovať. V takomto prípade sa obráťte na autorizované servisné stredisko, kde vám zariadenie skontrolujú/opravia.
- Pred čistením zariadenie vypnite.
- Výrobok čistite iba pomocou mäkkej, jemne navlhčenej handričky. Na čistenie nepoužívajte chemikálie ani rozpúšťadlá.

## POPIS PRODUKTU

1. Zabudovaný mikrofón
2. Zníženie hlasitosti (-)
3. LED kontrolka
4. Zvýšenie hlasitosti (+)
5. Multifunkčné tlačidlo (MFB)
6. Nabíjacie kontakty
7. Nabíjací port microUSB
8. Kontrolka nabíjacej stanice

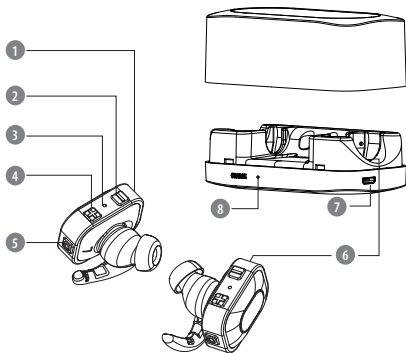

## POUŽITIE

Funkcia	Tlačidlo
Zapnutie	Stlačte a podržte tlačidlo MFB cca 6 sekúnd na obidvoch slúchadlách
Vypnutie	Stlačte a podržte tlačidlo MFB cca 4 sekundy na jednom zo slúchadiel
Prijatie/Ukončenie hovoru	Stlačte tlačidlo MFB
Zvýšenie hlasitosti	Stlačte tlačidlo +
Zníženie hlasitosti	Stlačte tlačidlo -
Nasledujúca skladba	Stlačte a podržte tlačidlo +
Predchádzajúca skladba	Stlačte a podržte tlačidlo -

## REŽIM PÁROVANIA

1. Stlačte a podržte tlačidlo MFB na obidvoch slúchadlách cca 6 sekúnd. Slúchadla sa zapnú, spoja a automaticky sa prepnú do režimu párovania Bluetooth (na slúchadle ľavého kanála bliká modro-červená kontrolka).
2. Zapnite funkciu Bluetooth na externom zariadení a vyhľadajte zariadenia Bluetooth.
3. Následne vyberte a pripojte sa so zariadením (KM M7).
4. Po úspešnom spárovaní zaznie zvukový signál. Ak sú slúchadlá spárované s externým zariadením, bliká modrá kontrolka na obidvoch slúchadlách.

### Poznámky:

- Slúchadlá sa vypnú, ak proces párovania neprebehne do 2 minút. V takom prípade opakujte postup párovania.
- Pri každom zapnutí sa slúchadlá automaticky pripoja k poslednému spárovanému zariadeniu. Je potrebné poznamenať, že musí byť samozrejme zapnuté a mať zapnutú funkciu Bluetooth.

## NABÍJANIE

1. Umiestnite obe slúchadlá do nabíjacej stanice. Uistite sa, že nabíjacie kontakty slúchadiel a stanice sú správne umiestnené.
2. Pripojte nabíjací kábel USB k portu nabíjania stanice; druhý koniec kábla pripojte k portu počítača, alebo USB nabíjačke.
3. Počas nabíjania svieti červená kontrolka. Po skončení nabíjania červená kontrolka zhasne. Ak sú batérie vybité, červená kontrolka bliká.

### Poznámky:

- Uistite sa, že je batéria pred prvým použitím plne nabitá.
- Ak sú slúchadlá pripojené k zariadeniu s operačným systémom iOS, zobrazí sa na displeji tohto zariadenia stav batérie slúchadiel.

## ŠPECIFIKÁCIA

- Frekvenčný rozsah: 20 Hz ~ 20 kHz
- Impedancia: 16 Ohm
- Bluetooth: 4.1
- Profily Bluetooth: HSP, HFP, A2DP, AVRCP
- Dosah: do 10 metrov
- Pohotovostný režim: do 30 h
- Kapacita batérie: 380 mAh
- Indikátor stavu batérie (iba pri iOS)
- Zabudovaný mikrofón
- Podpora handsfree hovorov

## VIAC

Viac informácií o tomto produkte nájdete na webovej stránke [www.krugermatz.com](http://www.krugermatz.com).

Navštívte webovú stránku [www.krugermatz.com](http://www.krugermatz.com) a dozviete sa viac o produktoch a príslušenstve.

V prípade otázok a pripomienok Vám odporúčame prečítať si často zadávané otázky v sekcii pomoc.

Informácie obsiahnuté v tejto príručke podliehajú zmenám bez predchádzajúceho upozornenia.

„Spoločnosť Lechpol prehlasuje, že výrobok KMPM7 spĺňa všetky požiadavky a ďalšie ustanovenia smernice 2014/53/UE. Vyhlásenie je dostupné k stiahnutiu na [www.lechpol.eu](http://www.lechpol.eu).“



**Slovensko**

**Správna likvidácia tohto produktu**

**(O odpade z elektronických zariadení a ich príslušenstva)**



(Platí v Európskej únii a v ostatných európskych krajinách so systémom triedeného odpadu) Toto označenie na výrobku alebo v dokumentácii znamená, že by nemal byť likvidovaný s inými domácimi zariadeniami po skončení svojho funkčného obdobia. Aby sa zabránilo možnému znečisteniu životného prostredia alebo poškodeniu ľudského zdravia nekontrolovanou likvidáciou odpadu, oddelte ich prosíme od ďalších typov odpadov a recyklujte ich zodpovedne a podporte opätovné využitie materiálnych zdrojov. Domáci spotrebiteľ by sa mali informovať u predajcu kde tento výrobok zakúpili ako ho správne recyklovať alebo kde by ho mohli odovzdať k recyklácii. Priemyselní používatelia by mali kontaktovať svojho dodávateľa a overiť podmienky kúpnej zmluvy. Tento výrobok by sa nemal miešať s inými komerčnými produktmi, určenými na likvidáciu.



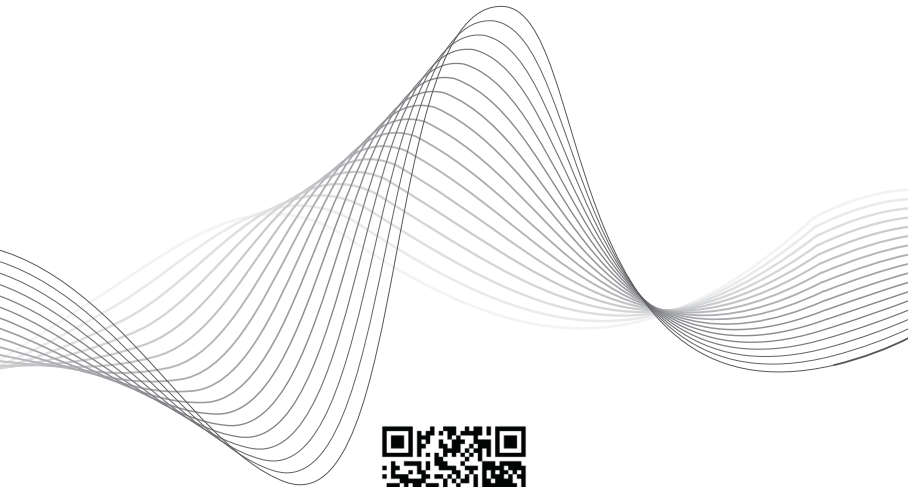

[www.krugermatz.com](http://www.krugermatz.com)

Krüger&Matz is a registered trademark