

Tocător electric

Manual de utilizare

RO



SENCOR®

SHB 4310

Înainte de a folosi acest aparat, citiți acest manual de utilizare în întregime, chiar și în cazul în care cunoașteți deja modul de folosire a unor tipuri similare de aparate. Folosiți aparatul numai în modul descris în acest manual de utilizare. Țineți manualul de utilizare într-un loc sigur unde poate fi accesat cu ușurință pentru consultări viitoare.

Recomandăm să păstrați cutia de carton originală, materialul de ambalare, chitanța și garanția cel puțin pe durata garanției. Atunci când transportați produsul, ambalați-l folosind numai materialele originale de ambalare.

RO-1

MĂSURI IMPORTANTE DE SIGURANȚĂ.....	3
DESCRIEREA TOCĂTORULUI.....	4
FOLOSIREA TOCĂTORULUI.....	5
INSTRUCȚIUNI PENTRU PROCESAREA ALIMENTELOR.....	6
ÎNTREȚINERE ȘI CURĂȚARE.....	6
SPECIFICAȚII TEHNICE.....	6
INSTRUCȚIUNI ȘI INFORMAȚII PRIVIND RECLAREA AMBALAJULUI.....	7
RECLAREA ECHIPAMENTELOR ELECTRICE ȘI ELECTRONICE FOLOSITE.....	7

MĂSURI IMPORTANTE DE SIGURANȚĂ

CITIȚI CU ATENȚIE ȘI PĂSTRAȚI MANUALUL PENTRU CONSULTĂRI VIITOARE

- Acest aparat nu trebuie folosit de către persoane (inclusiv copii) cu dizabilități mintale sau fizice, sau de către persoane fără experiență, decât dacă sunt calificate în folosirea în siguranță a aparatului, sau dacă sunt supravegheate de o persoană calificată care va fi responsabilă pentru siguranța lor.
- Copiii trebuie supravegheați pentru nu se juca cu aparatul.
- Înainte de a conecta acest aparat la priză, asigurați-vă că tensiunea specificată pe eticheta produsului corespunde cu tensiunea rețelei electrice.
- Nu folosiți niciodată accesorii care nu au fost furnizate cu acest aparat sau care nu au fost recomandate explicit de către producătorul aparatului.
- Nu puneți aparatul pe suprafețe instabile. Întotdeauna poziționați aparatul pe o suprafață stabilă și uscată.
- Asigurați-vă că ștecărul și cablul electric nu ajung în contact cu apa sau umezeala.
- Nu spălați niciodată unitatea motor la robinet și nu o scufundați în apă sau alte lichide.
- Aparatul este creat pentru procesarea unei cantități standard de alimente din bucătărie.
- Nu folosiți aparatul pentru alte scopuri decât cele specificate.
- Nu folosiți aparatul în medii industriale sau în spații exterioare!
- Nu folosiți pulverizatoare în vecinătatea aparatului.
- Înainte de a porni aparatul verificați întotdeauna dacă acesta a fost montat corect.
- Nu porniți aparatul atunci când este gol. Folosirea incorectă poate afecta negativ durata de viață a aparatului.
- Întotdeauna opriți aparatul și deconectați-l de la priză dacă nu îl folosiți, dacă îl lăsați nesupravegheat și înainte de asamblare, demontare sau curățare.
- Dacă nu folosiți aparatul depozitați-l departe de accesul copiilor. În cazul în care copiii au acces la aparat fără supravegherea unui adult, aceștia se pot răni iar aparatul poate fi avariat.
- Nu poziționați aparatul pe sau în apropiere de o plită electrică sau pe gaz.
- Nu poziționați aparatul în apropierea focului deschis sau aparatelor care sunt surse de căldură.
- Nu deconectați aparatul de la priză prin tragerea cablului electric – puteți deteriora cablul/ priza. Deconectați aparatul prin tragerea ștecărului.
- Cablul de alimentare nu trebuie să stea pe marginea unei mese și nu trebuie să atingă o suprafață încinsă.
- Este interzis să folosiți aparatul dacă acesta are un cablu/ ștecăr deteriorat. În cazul în care cablul de alimentare este deteriorat, înlocuiți-l la un centru de service autorizat.
- În nici un caz nu trebuie să încercați să reparați aparatul sau să îi aduceți modificări – risc de electrocutare! Încredințați toate reparațiile sau reglajele unui centru de service autorizat. Demontarea aparatului în timpul perioadei de garanție poate invalida certificatul de garanție.
- Aparatul a fost proiectat pentru a toca alimente precum carnea, fructele, vegetalele, brânza dură sau semi-dură, ierburile, etc.
- Nu folosiți aparatul pentru a procesa alimente care sunt prea dure, precum boabe de cafea, cuburi de gheață, etc.
- Un ciclu de operare al aparatului este de 15 secunde; nu permiteți funcționarea peste această limită. După 15 secunde de funcționare recomandăm ca aparatul să fie lăsat oprit timp de 2 minute.
- Atenție! Lamele sunt ascuțite. Manipulați lamele cu grijă.
- Înainte de prima folosire, spălați bine lamele de tocat, vasul și capacul vasului cu apă caldă și detergent. Apoi clătiți aceste componente cu apă potabilă și uscați în totalitate cu un prosop moale.

DESCRIEREA TOCĂTORULUI

A

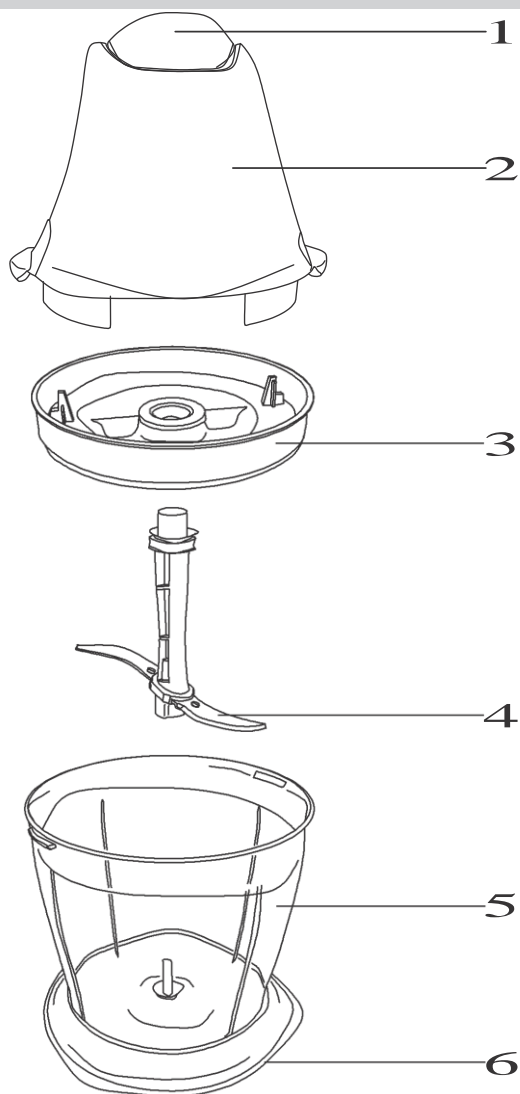

- 1 – întrerupător Pulse
- 2 – unitate motor
- 3 – capac vas
- 4 – lamă de tăiere din oțel inoxidabil
- 5 – vas
- 6 – bază anti-alunecare

FOLOSIREA TOCĂTORULUI

- 1) Înainte de prima folosire scoateți aparatul și accesoriile sale din ambalaj. Notă: lamele sunt ascuțite. Manipulați lamele cu grijă și prindeți-le întotdeauna de partea din plastic.
- 2) Puneți lama pe rotorul central de la baza vasului (vezi imaginea B1, B2).
- 3) Puneți alimentele în vas. Umpleți vasul până la maxim $\frac{3}{4}$ din volumul său total. Timpii recomandați de procesare se regăsesc în tabelul Ghid pentru procesarea alimentelor.
- 4) Puneți capacul vasului în poziția corectă (vezi imaginea B3).
- 5) Puneți unitatea motor pe vas (vezi imaginea B4). Cu o mână țineți vasul și cu cealaltă întoarceți unitatea motor spre stânga în direcția simbolului . Unitatea motor trebuie să fie acum ferm conectată la vas (vezi imaginea B5). Notă: dacă tocătorul nu este montat corect, acesta nu poate fi pornit.
- 6) Conectați tocătorul la o priză. Apăsăți întrerupătorul pentru a porni tocătorul. După mai multe secunde eliberați întrerupătorul. Acest lucru va limita tocarea excesivă a alimentelor.



Sfat

Dacă alimentele se lipesc de pereții vasului, opriți activitatea și deconectați aparatul de la priză. Scoateți unitatea motorizată și capacul vasului. Folosiți o spatulă de plastic pentru a desprinde alimentele de pe pereții vasului. Montați tocătorul, conectați-l la priză și continuați procesarea.

- 7) După folosire, deconectați tocătorul de la priză. Scoateți unitatea motor de pe vas prin întoarcere spre dreapta în direcția simbolului  și scoateți capacul.
- 8) Scoateți cu atenție lama de tăiere și alimentele procesate. Notă: baza anti-alunecare poate servi și drept capac pentru vas, dacă doriți să depozitați alimentele procesate la frigider.

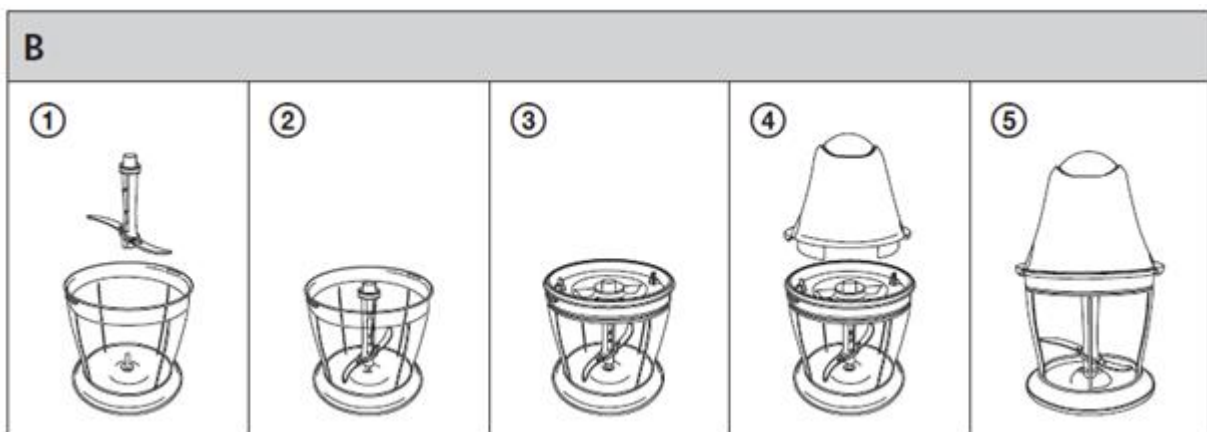

INSTRUCȚIUNI PENTRU PROCESAREA ALIMENTELOR

Tip de alimente	Doză maximă	Mărime	Timp de procesare
Carne brută	200 g	Cuburi de 2x2 cm	15 s
Brânză dură sau semi-dură	100 g	Cuburi de 2x2 cm	10 s
Biscuiți	50 g		15 s
Ceapă	200 g	Tăiați în sferturi	10 s
Usturoi	100 g		10 s
Ierburii	50 g		6 s
Nuci fără coajă	50 g		15 s

Timpul de mai sus sunt orientativi. Timpul efectiv de procesare depinde de gradul de mărunțire pe care doriți să îl obțineți.

ÎNTREȚINERE ȘI CURĂȚARE

- Înainte de a curăța aparatul deconectați-l întotdeauna de la priză și demontați componentele sale individuale.
- Ștergeți unitatea motor cu o lavetă umedă și moale. Nu scufundați în apă sau în alte lichide.
- Alte componente precum vasul, capacul vasului pot fi curățate în chiuvetă. Unele alimente pot cauza decolorarea componentelor de plastic. În acest caz ungeți componentele de plastic cu ulei vegetal înainte de a le spăla sau a le pune în mașina de spălat vase.
- Nu folosiți produse abrazive de curățare, benzină sau solvenți pentru a curăța aparatul și accesoriile sale.

SPECIFICAȚII TEHNICE

Tensiune nominală:..... 220 - 240 V AC (curent alternativ)
 Frecvență nominală:..... 50/ 60 Hz
Putere nominală :..... 300W
 Clasă de protecție (privind protecția împotriva șocurilor electrice):..... II
 Nivel de zgomot:..... **80 db(A)**
 Volumul vasului:..... 650 mL

Glosar de termeni tehnici

Clasa de protecție pentru șocuri electrice:

Clasa II – protecția la șocuri electrice este asigurată de o izolație dublă și rezistentă.

Ne rezervăm dreptul de a modifica textul și specificațiile tehnice.

INSTRUCȚIUNI ȘI INFORMAȚII PRIVIND RECICLAREA AMBALAJULUI

Reciclați ambalajele folosite într-o locație specială pentru deșeuri.

RECICLAREA ECHIPAMENTELOR ELECTRICE ȘI ELECTRONICE FOLOSITE



Sensul simbolului de pe produs sau accesoriile și ambalajul sau, indică faptul că acesta nu trebuie reciclat ca reziduu casnic obișnuit. Pentru o eliminare corectă, duceți aceste produse la punctele speciale de colectare a echipamentelor electrice și electronice uzate. Alternativ, în Uniunea Europeană sau alte țări europene puteți returna aparatele vânzătorului local atunci când cumpărați un aparat nou echivalent. Reciclarea corectă a acestui aparat ajută la valorificarea resurselor naturale și împiedică potențialul impact negativ asupra mediului și sănătății umane, care poate fi cauzat ca rezultat al reciclării incorecte. Solicitați autorităților locale sau centrului de colectare mai multe informații. În conformitate cu reglementările naționale, pot fi aplicate sancțiuni pentru reciclarea incorectă a acestui tip de deșeuri.

Pentru persoane juridice din statele Uniunii Europene

Dacă doriți să reciclați aparate electrice sau electronice, cereți vânzătorului sau furnizorului informațiile necesare.

Reciclarea în țări din afara Uniunii Europene

Dacă doriți să reciclați acest produs, solicitați informații autorităților locale sau vânzătorului în ceea ce privește reciclarea corectă a aparatului.



Acest produs este conform cu toate cerințele directivelor UE aplicabile.