

QUER®

ZAB0104

Bedienungsanleitung	DE
Owner's manual	EN
Instrukcja obsługi	PL
Manual de utilizare	RO

INSTRUCTIUNI PRIVIND SIGURANTA

Va rugam sa cititi cu atentie manualul inainte de a utiliza aparatul si pastrati manualul pentru consultari ulterioare.

1. Pastrati aparatul departe de surse de caldura, apa, umiditate sau lumina directa a razelor solare. Nu folositi acest aparat în ploaie, zapada sau furtuna.
2. Nu folositi acest dispozitiv pe strada.
3. Respectati regulile de siguranță în timpul utilizării acestui dispozitiv.
4. Acordati o atentie speciala cand utilizati aparatul in preajma animalelor, copiilor mici, persoanelor varstnice sau cu dizabilitati.
5. Nu utilizati acest dispozitiv langa mobila, obiecte sau suprafete tari, deoarece acest lucru poate deteriora atat obiectele cat și produsul insasi.
6. Nu atingeti componentele in miscare pe durata utilizarii produsului.
7. Pastrati parul legat; hainele sa nu fie largi, astfel incat sa nu fie agatate de partile aparatului aflate in miscare de rotatie.
8. **AVERTIZARE!** Copii sub vârsta de 3 ani trebuie sa fie tinuti departe de aparat. Pericol de sufocare.
9. Nu încercați să reparați / demontați acest aparat singur. În cazul în care aparatul are o funcționare defectuoasă, contactati imediat un centru de service autorizat.
10. În cazul în care aparatul nu va fi utilizat pentru o perioadă mai lungă de timp, scoateți bateriile din masinuta și din controller. Atunci când produsul nu functioneaza, opriti telecomanda.
11. Recomandat pentru copii cu varsta de peste 6 ani.
12. Distanța de control a telecomenzii va fi reduca în cazul în care dispozitivul sau transmițătorul nu este complet încărcat.
13. Va rugam sa utilizati o carpa moale umezita usor pentru a curata suprafata aparatului. Înainte de curățare, opriti aparatul.
14. Vehiculul este conceput pentru a fi utilizat de o singura persoana. Este interzis a conduce vehiculul de catre două persoane in acelasi timp.
15. Nu utilizati bateriile vechi cu cele noi. Nu amestecați marci diferite de baterii.
16. Utilizati doar piese originale ca piese de schimb.
17. Asigurați-vă că bateriile sunt introduse conform polarității corecte.
18. Nu aruncați produsul în foc.
19. Evitati utilizarea dispozitivului pe covoare groase sau pardoseli prafuite.
20. Evita coliziunea cu suprafete dure.
21. Evitati utilizarea dispozitivului in zonele nisipoase și cu mult praf.

Sfaturi:

- Nu conduceti in iarba, in medii cu praf, pe covor sau in apa.
- Nu conduceți pe vreme cu vant sau ploaie.
- A se feri de apa si pietre.
- Evitati impactul direct al vehiculului de diverse obstacole.
- Opriti alimentarea vehiculului cand nu este utilizat.
- Feriti-va degetele, părul, hainele, de roțile aflate in miscare.
- Intervalul de funcționare poate fi afectat de mai mulți factori:
 - tensiune scăzută a bateriilor în emițător sau in vehicul
 - interferente
 - atingeați antena emițătorului în timpul funcționării mașinii
- Curatati compartimentul bateriei pentru a va asigura ca este fara praf pentru a preveni contactul necorespunzator cu bateriile.
- Nu uitați să opriti alimentarea vehiculului și a transmițătorului după ce v-ati jucat.

CONTINUT COLET

1. Vehicul
2. Telecomanda
3. Surubelnita
4. Conuri (x6)
5. Rampa
6. Abtibilid Decal

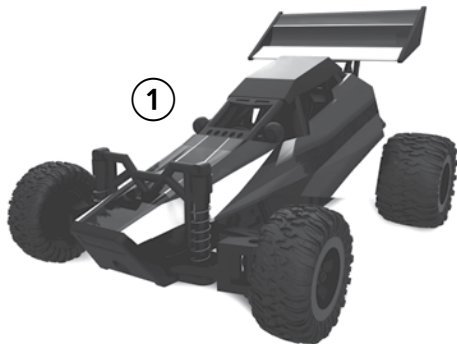
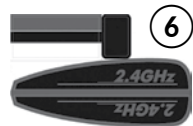
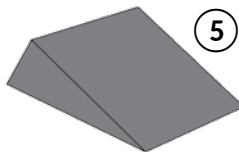

SASIU MASINA

1. LED indicator
2. Comutator pornire
3. Reglare directie
4. Soclu incarcare

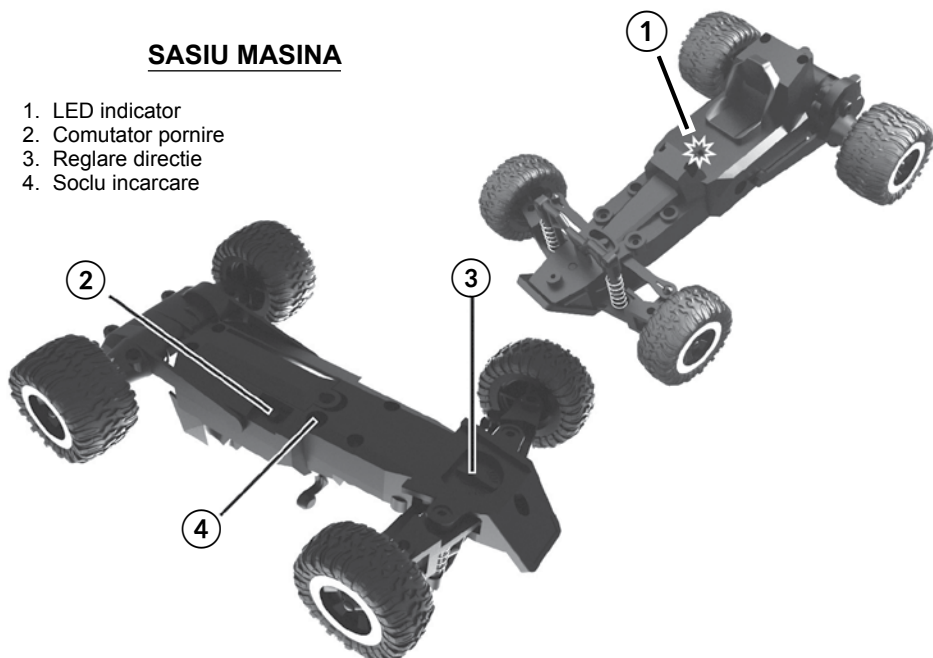

TELECOMANDA

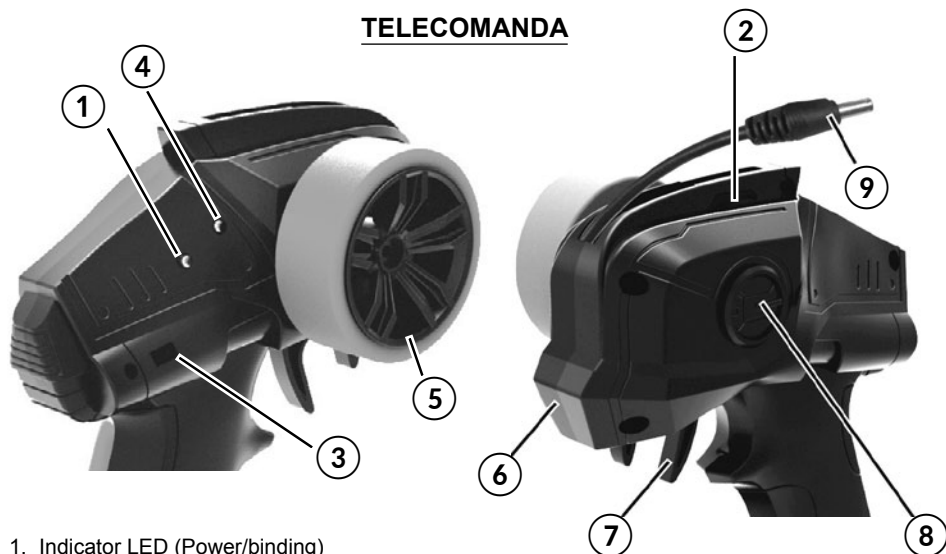

1. Indicator LED (Power/binding)
2. Clapeta reglaj directie
3. Comutator pornire
4. Indicator LED pentru incarcare
5. Volan
6. Antena incorporata
7. Tragaci acceleratie
8. Clapeta reglaj acceleratie
9. Soclu incarcare

APLICAREA ABTIBILDULUI DECAL



RO

INSTALAREA BATERIEI TELECOMENZII

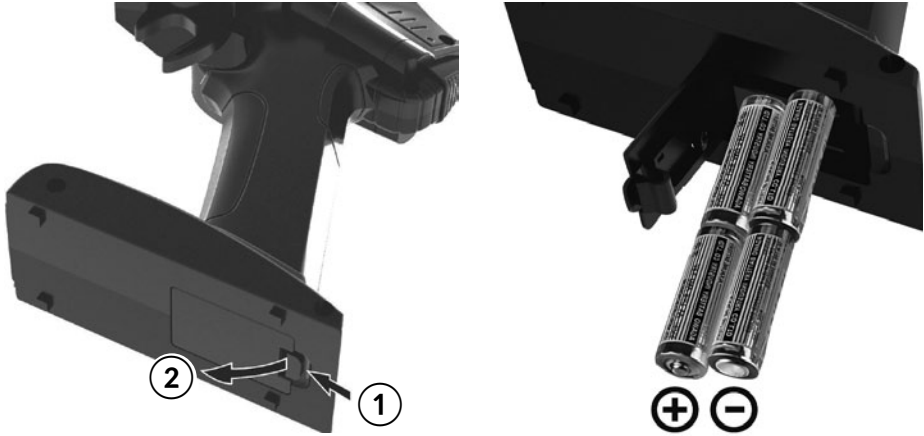

1. Înainte de utilizare, verificați ca bateriile să fie montate în telecomandă.
2. Deschideți capacul compartimentului bateriilor, situat în partea de jos, așa cum se arată în figura.
3. Introduceți 4 baterii marime AA (R6) respectând polaritatea corectă.
4. Închideți capacul compartimentului bateriilor.

Producătorul recomandă utilizarea bateriilor alcaline pentru telecomandă.

INCARCAREA MASINUTEI

1. Pozitionați comutatorul de pornire pe poziția OFF, atât pe mașinuța cât și pe telecomandă.

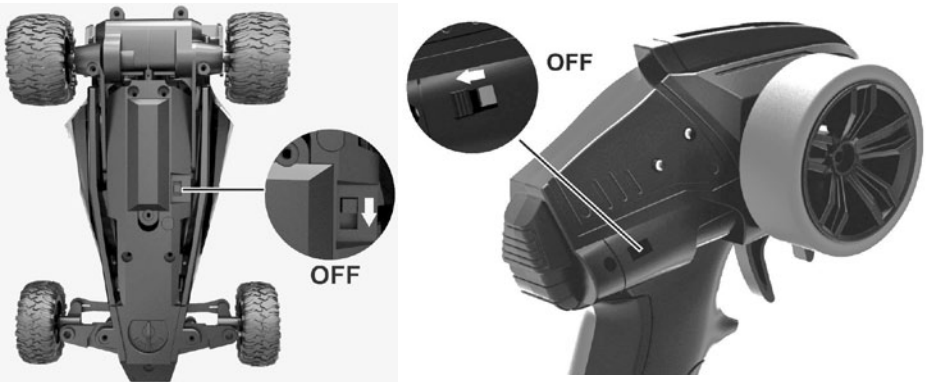

2. Introduceți mufa de încărcare din telecomandă în soclul de încărcare de pe mașină, așa cum se arată în figura de mai jos. Pe durata încărcării, verificați ca butoanele de pornire să fie pe poziția OFF atât pe mașinuța cât și pe telecomandă.

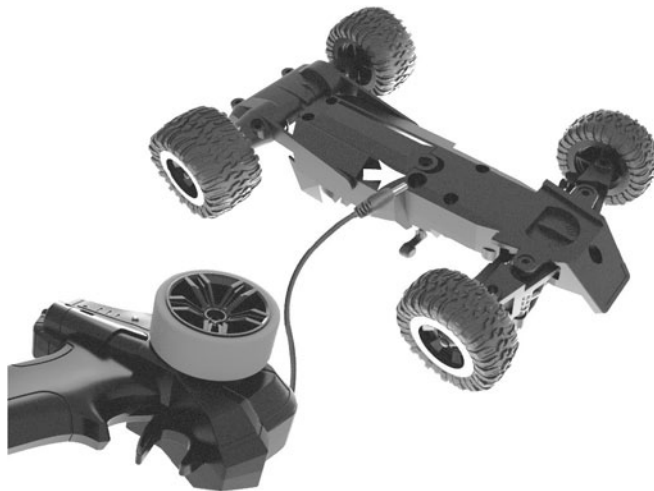

3. Indicatorul cu LED pentru incarcare de pe telecomanda va palpai pe durata incarcarii.
4. Cand incarcarea este completa, LED-ul indicator de pe telecomanda se stinge.

ASOCIERE

Opriti dispozitivele Wi-Fi sau alte transmitatoare pe 2,4 GHz pe durata asocierii, deoarece acestea pot cauza interferente.

1. LED-ul verde va palpai pentru aprox. 15 secunde dupa pornirea telecomenzii.

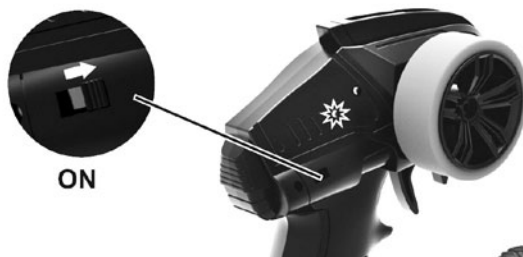

2. Masinuta se va asocia automat la telecomanda, de regula vor fi necesare 5-6 secunde.
3. Pe durata asocierii, nu atingeti nici un buton al telecomenzii, pentru a preveni aparitia erorilor.
4. Dupa asociere, indicatorul verde de pe telecomanda se opreste si indicatorul rosu de pe masinuta va lumina constant.





COMENZI TELECOMANDA

1. Virare stanga
2. Drept (neutru)
3. Virare dreapta
4. Inapoi
5. Stop (neutru)
6. Inainte

OPERARE

1. Porniti vehiculul si telecomanda. Asteptati pana cand asocierea dintre cele 2 dispozitive este realizata.
2. Puneti degetul in tragaciul telecomenzii pentru a deplasa masina inainte (trageti de tragaci) sau inapoi (impingeti de tragaci).
3. Cand apasati pe tragaci, rotii volanul catre stanga-dreapta pentru virare.
4. Masina se va opri automat cand bateria acesteia este descarcata.

Sfat: utilizati conurile si rampele din colet pentru o distractie sporita!

REGLARE DIRECTIE

Cand masinuta este oprita si daca rotile nu stau drept, utilizati butonul de reglaj directie pentru alinierea acestora.

1. Rotiti butonul de reglaj pentru ca rotile sa stea drept.

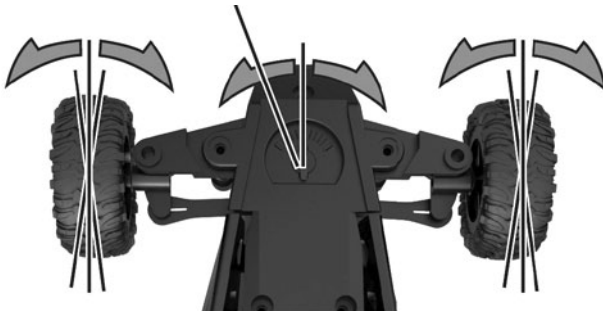

2. Reglare acceleratie: Pozitionati clapeta acceleratie astfel incat masinuta sa stea pe loc cand este asezata pe o suprafata dreapta si nu mai emite nici un sunet.

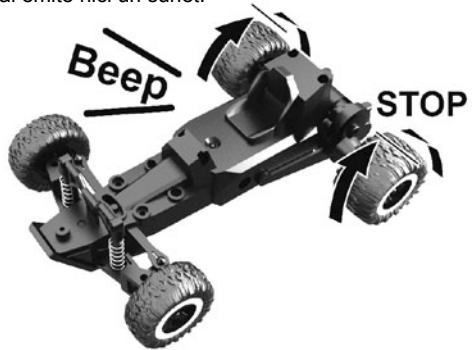
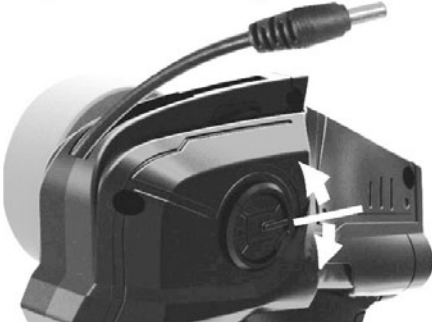

3. Reglare directie: pozitionati clapeta de reglaj directie astfel incat masinuta nu emite nici un sunet cand stationeaza. Clapeta de reglaj trebuie sa fie orientata drept.

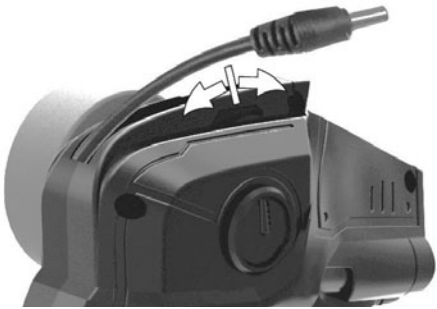

INTRETINERE

Dupa fiecare utilizare, starea masinii trebuie verificata, pentru a prelungi durata de exploatare in siguranta.

1. Curatati rotile masinii. Daca nu le curatati, data viitoare cand veti utiliza masina, puteti pierde controlul masini sau motorul acesteia se poate supraincalzi.
2. Depozitati masina pe o suprafata dreapta cand nu o utilizati. Daca directia sau sasiul nu sta drept, razele de viraj stanga-dreapta nu vor fi egale.

DEPANARE

Vehiculul nu porneste

- Comutatorul de pornire este pus pe oprit. Porniti comutatorul.
- Bateriile nu sunt instalate respectand polaritatea corecta. Verificati polaritatea corecta a bateriilor.
- Bateriile sunt descarcate. Inlocuiti bateriile cu altele noi sau incarcati bateria masinutei.
- Contacte murdare. Curatati terminalele.

Vehiculul nu raspunde la comenzi.

- Bateriile telecomenzii sunt descarcate. Inlocuiti bateriile.

- Distanța dintre telecomanda și mașinuța este prea mare. Reduceți distanța dintre ele.
- Interferențe în zonă. Mutati-vă într-o altă zonă.

SPECIFICATII

- Viteza: până la 20 km/h
- Scara: 1:32
- Distanța de acțiune telecomanda: până la 25 m
- Timp de funcționare: până la 7 minute
- Motor electric de curent continuu
- Arbore de transmisie din metal
- Suspensii independente pe fiecare roată
- Caroserie din PVC
- Roțile se pot calibra (regla)
- Tracțiune spate
- Anvelope din cauciuc cu inserții din burete
- Frecvență: 2,4 GHz
- Protecție împotriva descărcării excesive a acumulatorului
- Acumulator : 100 mAh
- Alimentare telecomandă: 4 x baterii AA
- Recomandat pentru copii cu vârsta de peste 6 ani.

„Compania Lechpol Electronics declară că produsul ZAB0104 este în conformitate cu cerințele esențiale și alte prevederi relevante ale Directivei 2014/53/UE. Declarația pentru descărcare este postată pe site-ul www.lechpol.eu”



Romania

Reciclarea corectă a acestui produs

(reziduuri provenind din aparatură electrică și electronică)



Marcajale de pe acest produs sau menționate în instrucțiunile sale de folosire indică faptul că produsul nu trebuie aruncat împreună cu alte reziduuri din gospodărie atunci când nu mai este în stare de funcționare. Pentru a preveni posibile efecte daunătoare asupra mediului înconjurător sau a sănătății oamenilor datorate evacuării necontrolate a reziduurilor, vă rugăm să separați acest produs de alte tipuri de reziduuri și să-l reciclați în mod responsabil pentru a promova refolosirea resurselor materiale. Utilizatorii casnici sunt rugați să ia legătura fie cu distribuitorul de la care au achiziționat acest produs, fie cu autoritățile locale, pentru a primi informații cu privire la locul și modul în care pot depozita acest produs în vederea reciclării sale ecologice. Utilizatorii instituționali sunt rugați să ia legătura cu furnizorul și să verifice condițiile stipulate în contractul de vânzare. Acest produs nu trebuie amestecat cu alte reziduuri de natură comercială.

Distribuit de Lechpol Electronic SRL, Republicii nr. 5, Resița, CS, ROMANIA.